

# Beta Action 2026



## AUTOMOTIVE

Aktion gültig von 02/03/2026 bis 31/08/2026  
NETTOVERKAUFSPREISE, Exklusiv gesetzlicher MwSt.

2026 1/2

# Beta

RSC 50 2.0



3D  
view

Konfigurieren Sie  
**IHRE WERKSTATT  
ON-LINE**





<b>2÷7</b>	<b>WERKSTATTEINRICHTUNG</b>		<b>40÷45</b>	<b>DIAGNOSTIK</b>	
<b>8÷13</b>	<b>WERKZEUGWAGEN, WERKBÄNKE UND SORTIMENTE</b>		<b>46÷48</b>	<b>ÖL UND FILTER</b>	
<b>14-15</b>	<b>SORTIMENTE UND THERMOFORMATEINSÄTZE</b>		<b>49÷51</b>	<b>MOTOR</b>	
<b>16÷18</b>	<b>SCHLÜSSEL</b>		<b>52-53</b>	<b>REINIGUNG</b>	
<b>19</b>	<b>SCHRAUBENDREHER</b>		<b>53÷58</b>	<b>BEREIFUNG</b>	
<b>20-21</b>	<b>SCHRAUBEINSÄTZE UND STECKSCHLÜSSEL</b>		<b>58</b>	<b>GETRIEBE</b>	
<b>22÷24</b>	<b>DREHMOMENTSCHLÜSSEL</b>		<b>59</b>	<b>RADAUFHÄNGUNGEN</b>	
<b>24-25</b>	<b>ZANGEN</b>		<b>59÷63</b>	<b>KAROSSERIE</b>	
<b>25</b>	<b>BOHR- UND GEWINDE-SCHNEIDWERKZEUGE</b>		<b>64-65</b>	<b>KFZ REINIGUNGSGERÄTE</b>	
<b>26-27</b>	<b>ABZIEHER</b>		<b>66÷71</b>	<b>HEBER</b>	
<b>27</b>	<b>HÄMMER UND HEBELEISEN</b>		<b>72</b>	<b>ROBUR</b>	
<b>27-28</b>	<b>WERKZEUGE FÜR DIE ALLGEMEINE WARTUNG</b>		<b>73</b>	<b>MOTORRAD-REPARATUR</b>	
<b>28</b>	<b>MESSWERKZEUGE</b>		<b>74</b>	<b>FAHRRAD-WERKZEUGE</b>	
<b>29</b>	<b>BETA CHEMICALS</b>		<b>75-76</b>	<b>WERKSTATT-SETS REIFENWECHSEL-SET</b>	
<b>30-31</b>	<b>BELEUCHTUNG UND AUFROLLER</b>		<b>77÷81</b>	<b>DRUCKLUFTWERKZEUGE</b>	
<b>32</b>	<b>POWER TOOLS</b>		<b>82÷84</b>	<b>SICHERHEITSSCHUHE</b>	
<b>33</b>	<b>AUFROLLER</b>		<b>85÷88</b>	<b>ARBEITSBEKLEIDUNG</b>	
<b>34-35</b>	<b>1000 VOLT WERKZEUGE</b>		<b>89</b>	<b>BETA COLLECTION</b>	
<b>36÷40</b>	<b>BATTERIELADEGERÄTE</b>				

Preis-, Satz- und Druckfehler bzw. technische Änderungen vorbehalten.

BLISTER-SORTIMENT

**NEW**

# TIEFE ARBEITSPLATTE KOMBI-WERKSTATTEINRICHTUNG, C45PRO

## 46-CM-TIEFE ARBEITSPLATTE KOMBI-WERKSTATTEINRICHTUNG C45PRO

**C45PRO X/196UT**

045001987

**Kombi-Werkstatteinrichtung C45PRO X, mit Universalwerkzeugsortiment Beta Worker, 196-teilig:**

- Feststehendes Modul mit 5 Schubladen (C45PRO M5)
- Werkzeugwagen mit 7 Schubladen (C45PRO C7)
- Feststehendes Servicemodul (C45PRO MS)
- 3 Werkzeuglochtafeln (C45PRO PF)
- 3 Wandhängeschränke (C45PRO PM)
- 3 Wandbügel, breiter Typ (C45PRO SL)
- 1 Wandbügel, schmaler Typ (C45PRO SS)
- Zweitüriger Werkzeugschrank (C45PRO AS2)



305 kg



## WERKZEUGSORTIMENT 196-TEILIG **Beta** WORKER



MMC45-V1 BW



MMC45-V2N BW



MMC45-V3 BW

100%  
MADE  
BY  
Beta

DIE NEUE RATSCHEN VON BETA



14"  
12"

~~2.630,00 €~~  
**2.850,00 €**



Sie sparen  
**449,00 €**  
gegenüber dem Einzelkauf der Produkte



**NEW**

**ERWERBEN SIE DIE IHREN ANFORDERUNGEN AM BESTEN  
ENTSPRECHENDE KOMBINATION C45PRO MIT SORTIMENT**

**61.5-CM-TIEFE ARBEITSPLATTE KOMBI-WERKSTATTEINRICHTUNG C45PRO 2.0**

**C45PRO 2.0 X/267UT**

045009157

**Kombi-Werkstatteinrichtung C45PRO 2.0  
Kombination bestehend aus:**

- Werkzeugwagen mit 7 Schubladen (C45PRO 2.0 C7)
- Feststehendes Servicemodul (C45PRO 2.0 MS)
- 3 Werkzeuglochtafeln (C45PRO 2.0 PF)
- 3 Wandhängeschränke (C45PRO 2.0 PM)
- 3 Wandbügel, breiter Typ (C45PRO 2.0 SL)
- 1 Wandbügel, schmaler Typ (C45PRO 2.0 SS)
- Zweitüriger Werkzeugschrank (C45PRO 2.0 AS2)



334 kg

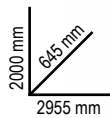

**WERKZEUGSORTIMENT 267-TEILIG** **Beta**  
WORKER



BW MVC45-1/VA



BW MVC45-2/VA



BW MVC45-3/VA



BW MVC45-4/VA



BW MVC45-5/VA

14"  
12"

~~9.030,00 €~~  
**3.290,00 €**



Sie sparen  
**869,00 €**  
gegenüber dem einzelkauf der produkte



**DIE NEUE RATSCHKE VON BETA**

**NEW**

TIEFE ARBEITSPLATTE  
KOMBI-WERKSTATTEINRICHTUNG, **C45PRO 2.0**

**C45PRO 2.0 B7X/196UT**

045009155



• Arbeitsplatte aus edelstahlbeschichtetem MDF (C45PRO 2.0 PXE/2-1,3MT)

211 kg

**C45PRO 2.0 B7W/196UT**

045009156



• Multiplex-Arbeitsplatte (C45PRO 2.0 PWE/2-1,3MT)

201 kg

**Kombi-Werkstatteinrichtung C45PRO 2.0**  
Kombination bestehend aus:

- Feststehendes Modul mit 7 Schubladen (C45PRO 2.0 M7)
- Feststehendes Modul, 2-türig (C45PRO 2.0 MA)
- 2 Werkzeuglochtafeln (C45PRO 2.0 PF)
- 2 Wandhängeschränke (C45PRO 2.0 PM)
- 2 Wandbügel, breiter Typ (C45PRO 2.0 SL)
- 1 Wandbügel, schmaler Typ (C45PRO 2.0 SS)
- Eintüriger Werkzeugschrank (C45PRO 2.0 AS1)

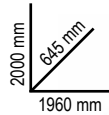

**61.5-cm-TIEFE ARBEITSPLATTE**



**WERKZEUGSORTIMENT 196-TEILIG** **Beta**  
WORKER



MMC45-V1 BW



MMC45-V2N BW



MMC45-V3 BW



DIE NEUE RATSCHEN VON BETA



14"  
12"

~~5.840,00 €~~  
**2.199,00 €**



Sie sparen  
**320,00 €**  
gegenüber dem Einzelkauf der Produkte

**NEW**

**ERWERBEN SIE DIE IHREN ANFORDERUNGEN AM BESTEN  
ENTSPRECHENDE KOMBINATION C45PRO MIT SORTIMENT**



**C45PRO 2.0 AX/157UT**

045009167



• Arbeitsplatte aus edelstahlbeschichtetem MDF (C45PRO 2.0 PXE/3-2,0MT)

234,5 kg

**C45PRO 2.0 AW/157UT**

045009168



• Multiplex-Arbeitsplatte (C45PRO 2.0 PWE/3-2,0MT)

219 kg

**Kombi-Werkstatteinrichtung C45PRO 2.0  
Kombination bestehend aus:**

- Feststehendes Servicemodul (C45PRO 2.0 MS)
- Feststehendes Modul mit 7 Schubladen (C45PRO 2.0 M7)
- Feststehendes Modul, 2-türig (C45PRO 2.0 MA)
- 3 Werkzeuglochtafeln (C45PRO 2.0 PF)
- 3 Wandhängeschränke (C45PRO 2.0 PM)
- 2 Wandbügel, breiter Typ (C45PRO 2.0 SL)
- 2 Wandbügel, schmaler Typ (C45PRO 2.0 SS)

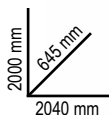

**61.5-cm-TIEFE ARBEITSPLATTE**



**WERKZEUGSORTIMENT 157-TEILIG**

**Beta**  
WORKER



**HAKEN  
INBEGRIFFEN**



~~6.010,00 €~~  
**2.520,00 €**



**Sie sparen  
259,00 €**  
gegenüber dem einzelkauf der produkte



**DIE NEUE RATSCHKE VON BETA**



TIEFE ARBEITSPLATTE  
KOMBI-WERKSTATTEINRICHTUNG, **C45PRO 2.0**



**RSC50 2.0 D/223UT**

050001092



- 1 Arbeitsplatte, 1.495x700 mm (RSC50 2.0 NPG/2-1,5MT)

276 kg

**RSC50 2.0 DX/223UT**

050001082



- 1 Arbeitsplatte aus edelstahlbeschichtetem MDF, 1.495x700 mm (RSC50 2.0 PX/2-1,5MT)

275 kg

**NEW**

**Kombi-Werkstatteinrichtung RSC50 2.0 mit 223 Werkzeugen:**

- 1 feststehendes Modul mit 7 Schubladen (RSC50 2.0 M7)
- 1 feststehendes Modul, 2-türig (RSC50 2.0 MA)
- 2 Wandhängeschränke (RSC50 2.0 PM)
- 2 obere Werkzeuglochtafeln (RSC50 2.0 PFS)
- 2 untere Werkzeuglochtafeln (RSC50 2.0 PFI)
- 2 Paar rechte/linke Ständer (RSC50 2.0 P/2MDX-SX)
- 1 eintüriger Werkzeugschrank (RSC50 2.0 A1)

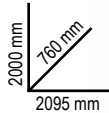

**WERKZEUGSORTIMENT 223 -TEILIG** **Beta**



M301

26



M306MH

153

14"

12"



DIE NEUE RATSCHKE VON BETA



M311MH

29



M304

15

~~10.470,00 €~~

**3.950,00 €**

Sie sparen

**1.369,00 €**

gegenüber dem Einzelkauf der Produkte



# ERWERBEN SIE DIE IHREN ANFORDERUNGEN AM BESTEN ENTSPRECHENDE KOMBINATION RSC50 MIT SORTIMENT

## RSC50 2.0 F/445UT

050001096



- 1 Arbeitsplatte, 2.240x700 mm (RSC50 2.0 NPG/3-2,2MT)

411 kg

## RSC50 2.0 FX/445UT

050001086



- 1 Arbeitsplatte aus edelstahlbeschichtetem MDF, 2.240x700 mm (RSC50 2.0 PX/3-2,2MT)

405 kg

**NEW**

### Kombi-Werkstatteinrichtung RSC50 2.0 mit 445 Werkzeugen

- 1 feststehendes Modul mit 7 Schubladen (RSC50 2.0 M7)
- 1 Werkzeugwagen mit 7 Schubladen (RSC50 2.0 C7)
- 1 feststehendes Servicemodul mit 2 Schubladen (RSC50 2.0 MS-2C)
- 3 Wandhängeschränke (RSC50 2.0 PM)

## 70-cm-TIEFE ARBEITSPLATTE



2000 mm  
760 mm  
3155 mm

- 3 obere Werkzeuglochtafeln (RSC50 2.0 PFS)
- 3 untere Werkzeuglochtafeln (RSC50 2.0 PFI)
- 3 Paar rechte/linke Ständer (RSC50 2.0 P/2MDX-SX)
- 1 zweitüriger Werkzeugschrank (RSC50 2.0 A2)

## WERKZEUGSORTIMENT 445 -TEILIG **Beta**



M105MH

116

14"  
38"  
12"



M158MH

161

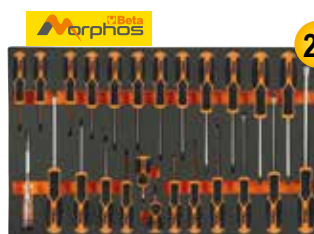

M195MH

25



M266

55



M25

40



M304

15



M118

33



SCHLAGSCHRAUBER MIT RECHTS- UND LINKSLAUF

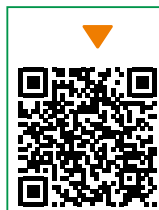

~~18.550,00 €~~  
**6.370,00 €**



Sie sparen  
**2.078,00 €**  
gegenüber dem Einzelkauf der Produkte



# ANGEBOT RSC! DIE EVOLUTION DER PERFEKTION!



kg  
800

## RSC24

### Werkzeugwagen mit 7 Schubladen

- Neue ABS-verstärkte Arbeitsfläche
- Jede Schublade kann bis zu 4 Schaumstoffeinsätze aus EVA oder feste Thermoformateinsätze aus ABS aufnehmen
- Multifunktionale Auflagefläche mit Seitenwänden zum Sturzschutz und acht Löcher zur Aufnahme der Schraubendreher
- Schubladenböden mit Schaumgummibelag
- Integrierter seitlicher Flaschenhalter (beidseitig montierbar)
- Vier Räder Ø 125 mm:  
2 starre und 2 lenkbare (davon 1 gebremst)
- Zentralverriegelung mit vorderem Sicherheitsschloss

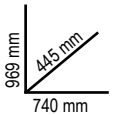

	kg	Ral 2011 Ral 7016	Ral 3000 Ral 7016	Ral 7016	Ral 2011	Ral 9006 Ral 7016	Ral 5015 Ral 7016	Ral 9005	€
<b>RSC24/7</b>	63	024004071	024004073	024004077	024004070	024004072	024004076	024004079	<del>1.245,00 €</del> <b>689,00 €</b>
<b>RSC24/5</b>	60	024004051	024004053	024004057	<del>1.075,00 €</del> <b>579,00 €</b>				
<b>RSC24/6</b>	62	024004061	024004063	024004067	<del>1.158,00 €</del> <b>649,00 €</b>				
<b>RSC24/8</b>	66	024004081	024004083	024004087	<del>1.350,00 €</del> <b>755,00 €</b>				

**2400 RSC24/7-VAS/FO** >>> 024004048 <<<

**2400 RSC24/7-VAS/A** >>> **NEW** 024004043 <<<

Werkzeugsortiment, 223-teilig, im Schaumeinsatz KFZ-Mechanik

14" 12"

Mittlere Version



M301



M311MH



M304



M306MH

**WERKZEUGSORTIMENT  
INCL WERKZEUGWAGEN!**

~~3.560,00 €~~  
**1.429,00 €**



**2400 RSC24/7-VAS/FO**

024004048



**2400 RSC24/7-VAS/A**

024004043

**NEW**



Sparen Sie bis zu **2.130,00 €**



DAS KOMPLETTESTE SORTIMENT ALLER ZEITEN **Beta**  
 UND DER WERKZEUGWAGEN RSC24 IST IM PREIS INBEGRIFFEN!

**BESTES BETA  
 WERKZEUGSORTIMENT**

**2400 RSC24/8-VAL/O** >> > 024004007 <<

>> **NEW** <<  
**2400 RSC24/8-VAL/A** >> > 024004026 <<

Werkzeugsortiment, 445-teilig, im Schaumeinsatz KFZ-Mechanik

14" 12"

~~6.900,00 €~~  
**2.199,00 €**



M25



M304



M118



SCHLAGSCHRAUBER MIT RECHTS- UND LINKSLAUF



M105MH



M158MH

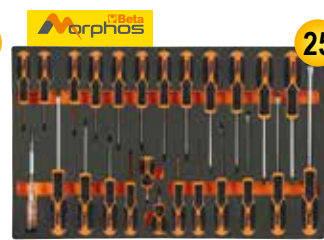

M195MH



M266



**2400 RSC24/8-VAL/O**

024004007



**2400 RSC24/8-VAL/A**

024004026

>> **NEW** <<

**Extra große Ausführung**

**UND DER WERKZEUGWAGEN  
 RSC24 IST IM PREIS  
 INBEGRIFFEN!**

- 8 völlig herausnehmbare Schubladen mit Teleskopführungen, kugelgelagert, 588x367 mm:
- 6 Schubladen Höhe 70 mm
  - 2 Schubladen Höhe 140 mm

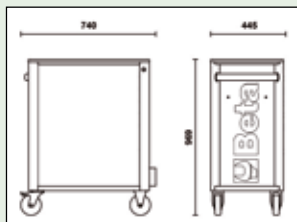

**Sparen Sie bis zu 4.700,00 €**

## RSC24AXL

### Werkzeugwagen mit 7 Schubladen und Anti-Kipp-System, lange Ausführung

- Neue ABS-verstärkte Arbeitsplatte mit Seitenwänden zum Sturzschutz, acht Löchern zur Aufnahme der Schraubendreher und 6 Aufnahmeschalen für Kleinteile.
- **Frontblende aus hochbeständigem Nylon, mit integriertem Etikettenrahmen.**
- Schubladenböden mit Schaumgummibelag.
- Vier Räder Ø 125 mm:
  - 2 fest und 2 drehbar (davon 1 gebremst).
- Zentralverriegelung mit vorderem Sicherheitsschloss.

#### Montage des folgenden Zubehörs möglich:

- Arbeitsplatte aus Holz Art. 2400 RSC24/PL
- Dokumentenhalter Art. 2400 RSC24//PD-A
- Papierrollenhalter für vorgestanzte Rollen Art. 2400 RSC24/PC-A

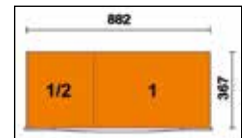

	Ral 2011	Ral 3000	Ral 7016	n°	mm	mm	mm	kg	€
	Ral 7016	Ral 7016	Ral 7016						
<b>RSC24AXL/7</b>	024004271	024004273	024004277	5	70 mm	30 kg	84	1.750,00 €	<b>989,00 €</b>
				1	140 mm	35 kg			
				1	210 mm	35 kg			
<b>RSC24AXL/8</b>	024004281	024004283	024004287	6	70 mm	30 kg	88	1.875,00 €	<b>1.065,00 €</b>
				2	140 mm	35 kg			
				1	210 mm	35 kg			
<b>RSC24AXL/9</b>	024004291	024004293	024004297	8	70 mm	30 kg	90	1.995,00 €	<b>1.129,00 €</b>
				1	140 mm	35 kg			

## RSC28

### Werkzeugwagen SuperTank mit Arbeitsplatte aus Holz und 10 Schubladen

- Werkzeugwagen mit 10 Schubladen mit Teleskopführungen, kugelgelagert, 588x367 mm.
- System zur schnellen und sicheren Öffnung und Schließung der Schubladen mit Frontblende aus Nylon und Glasfaser
- Schubladenböden mit Schaumgummibelag
- Vier Räder mit hoher Tragkraft Ø 150 mm:
  - 2 fest und 2 drehbar (gebremst)
- Doppelte Zentralverriegelung mit Sicherheitsschloss
- Multiplex-Arbeitsplatte mit Bohrungen zum Einbringen eines Schraubstocks (1599F/150 - 1599GI/150, separat zu bestellen)
- 4 Flaschenhalter (2 vorne und 2 hinten)
- 6 seitliche Aufnahmeschalen für Kleinteile
- Seitliches Fach mit versenkbarer Tür und Schloss
- Durchgehendes 135 mm hohes Fach mit Kunststoffabdeckung

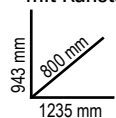

	Ral 2011	Ral 7016	Ral 3000
	028003001	028003007	028003003

n°	mm	kg
8	70 mm	25 kg
2	210 mm	30 kg



3.430,00 €  
**1.899,00 €**

130 kg

#### 5 seitliche Schubladen:

- 4 Schubladen Höhe 70 mm
- 1 Schublade Höhe 210 mm

#### 5 vordere Schubladen:

- 4 Schubladen Höhe 70 mm
- 1 Schublade Höhe 210 mm



## RSC24AXXL

### Werkzeugwagen mit 8 Schubladen und Anti-Kipp-System, lange Ausführung

- 1 völlig herausnehmbare Schublade (1.176x367 mm) mit kugelgelagerten Teleskopführungen
- 7 völlig herausnehmbare Schubladen (882x367 mm) mit kugelgelagerten Teleskopführungen:
  - 6 Schubladen Höhe 70 mm
  - 1 Schublade Höhe 140 mm
- Arbeitsplatte aus edelstahlbeschichtetem MDF, mit Bohrungen zum Einbringen eines Schraubstocks (Art. 1599F/125 oder 1599GI/125, separat zu bestellen) und 6 Aufnahmeschalen für Kleinteile
- Frontblenden aus hochbeständigem Nylon, mit integriertem Etikettenrahmen
- Schubladenböden durch Moosgummimatten geschützt
- Herausnehmbares Seitenfach, mit kugelgelagerten Teleskopführungen, mit Ablage und Schloss
- Vier Räder Ø 150 mm: 2 Bockrollen und 2 Lenkrollen mit Feststellern
- 3 Sicherheitsschlösser
- Integrierter Papierrollenhalter
- Integrierter Flaschenhalter
- Statische Belastbarkeit: 1.100 kg

- Folgendes kann hinzugefügt werden:
  - bis zu 8 tiefgezogene Schalen aus EVA-Schaum oder ABS (Schublade mit Abmessungen 1.176x367 mm)
  - bis zu 6 tiefgezogene Schalen aus EVA oder ABS (Schublade mit Abmessungen) 882x367 mm



n°	Abmessung	Max
1	70 mm (1.176x367 mm)	40 kg
6	70 mm (882x367 mm)	30 kg
1	140 mm (882x367 mm)	35 kg

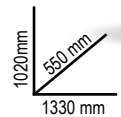

2.498,00 €  
1.415,00 €



131 kg

## C45PRO 2.0 MWS

### Werkzeugwagen Work Station mit 7 Schubladen und eingebautem Mülleimer

- 1 Schublade mit Teleskopführungen, kugelgelagert, 1248x406 mm
- 6 Schubladen mit Teleskopführungen, kugelgelagert, 782x406 mm:
  - 5 Schubladen Höhe 65 mm
  - 1 Schublade Höhe 145 mm
- Schubladenböden mit Schaumgummibelag
- Ausgelegt zum Einfügen von Thermoformateinsätzen
- Aufbewahrungsfach mit Zwischenboden und Verschlussstür, Innenabmessungen 504x424x597 mm
- Eingebauter Mülleimer
- Integrierter Papierrollenhalter
- 4 Räder mit hoher Tragkraft, Ø 150 mm, 2 feste und 2 drehbare mit Bremsen
- Zentralverriegelung mit vorderem Schloss
- Bohrungen zum Einbringen eines Schraubstocks (Art. 1599P/150, separat zu bestellen) (1599P/150, to be ordered separately)

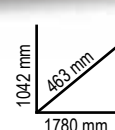

n°	Abmessung	Max
5	65 mm	25 kg
1	105 mm	40 kg
1	145 mm	30 kg

## C45PRO 2.0 MWS/X

045000181



- Arbeitsplatte aus MDF mit rostfreier Stahlbeschichtung, 1680 mm

2.015,00 €  
1.090,00 €

126 kg

## C45PRO 2.0 MWS/W

045000191



- Multiplex-Arbeitsplatte, 1680 mm

1.968,00 €  
1.090,00 €

122 kg



**C51**

**Werkzeugwagen**

- Doppelte Befestigungsmöglichkeit des mittleren Einlegebodens
- 3 mit rutschfestem Riffelgummibedeckte Einlegeboden
- Ergonomischer Griff
- Vier Räder ø 100 mm: 2 starre und 2 lenkbare Räder (eins mit Bremse).



354,00 €  
**197,00 €**

kg  
200

21 kg

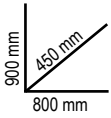

Ral 2011	Ral 7016	Ral 3000
051000001	051000002	051000003

**C25** 025000001

**Werkzeugwagen Tank mit Bord**

- Klappdeckel.
- 1 Schublade.
- Werkzeugablage mit Schaumgummibelag.
- Öl- und benzinfeste Gummibeläge.
- 4 Räder ø 100 mm: 2 starre und 2 lenkbare Räder (eins mit Bremse).
- Sicherheitsschloss.
- Thermoformateinsatz für Steckschlüssel und Zubehör 1/2" leer (024990104).
- Montage des Papierrollenhalters 2499PC möglich



811,00 €  
**439,00 €**

315 kg

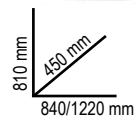

**3069** 030690000

**Handgabelhubwagen**



**Hauptmerkmale::**

- 2 richtungsgebundene PU-Räder, 200 x 50 mm
- Vordere PU-Doppelrollen 80 x 70 mm
- Führungsrollen für Palettenzugang
- Tiefenanschlag-Anzeigekeerbe
- Abstiegsgegeschwindigkeitsregelventil
- **3-Stufen-Bedienhebel**

**Technische Daten:**

- Maximale Tragkraft: 2500 kg
- Gesamtlänge: 1550 mm
- Länge Gabeln: 1150 mm
- Breite Gabeln: 540 mm
- Breite einzelne Gabel: 160 mm
- Höhe Hebel: 1230 mm
- Maximale Hebehöhe: 115 mm
- Arbeitsgangbreite bei Palette 800x1200 mm längs: 1805 mm
- Wenderadius: 1347 mm

895,00 €  
**395,00 €**



kg  
2500

69,5 kg

1150 mm



**C56**

**Werkbank**

- Arbeitsplatte aus lackiertem Blech mit Außenrand
- Stahlstruktur mit 6 Stützbeinen
- Statische Belastung: 1.200 Kg
- Mit der Werkzeugwand C57P kombinierbar, nicht am Arbeitstisch befestigbar
- Zwei Schubladen mit Schloss
- Vorrichtung zur Befestigung am Boden



kg  
1200

82 kg

1.165,00 €  
**629,00 €**



Ral 2011	Ral 7016	Ral 3000
056000201	056000202	056000203

# MODULAR *line*

## MODULARE WERKBÄNKE



### C58BC-W2,1 4CA+SVR LED

Werkbank, Länge 2,1 m, mit Arbeitsplatte aus Holz, 4 Schubladen und Türmodul

~~2.570,00 €~~  
**1.429,00 €**

- Multiplex-Arbeitsplatte, 2.100x750 mm, Stärke 38 mm
- 4 Schubladen, 367x588 mm, mit Teleskopführungen, kugelgelagert:  
2 Schubladen Höhe 70 mm  
2 Schubladen Höhe 140 mm.
- Schubladenböden durch Moosgummimatten geschützt
- Jede Schublade kann bis zu 4 tiefgezogene Schalen aus EVA-Schaum oder ABS aufnehmen
- Zentralverriegelung vorne
- 1 Türmodul mit Schloss
- Stahlstruktur mit 4 Stützbeinen
- Bohrungen zum Einbringen eines Schraubstocks  
Art. 1599F/150 - 1599GI/150 (separat zu bestellen)
- 2 untere Aufbewahrungsflächen, 1.788x335 mm, Stärke 40 mm
- Statische Belastbarkeit: 800 kg, Gewicht muss gleichmäßig verteilt werden
- Ausgelegt auf die Befestigung am Fußboden
- **2 LED-Lampen IP20, mit Befestigungsklammern**



Ral 2011	Ral 7016
Ral 7016	
058000743	058000748

**NEW**

### C58BC-2,1

Einfache Werkbank mit Arbeitsplatte aus Holz, Länge 2,1 m

- Stahlstruktur mit 2 Stützbeinen
- Bohrungen zum Einbringen eines Schraubstocks  
(Art. 1599F/150 - 1599GI/150, separat zu bestellen)
- Untere Aufbewahrungsfläche, 1.788x335 mm, Stärke 40 mm
- Ausgelegt auf die Befestigung am Fußboden



### C58BC-W2,1

058000621



~~789,00 €~~  
**435,00 €**

- Multiplex-Arbeitsplatte, 2.100x750 mm, Stärke 38 mm

### C58BC-X2,1

058000626



~~823,00 €~~  
**435,00 €**

- Arbeitsplatte aus edelstahlbeschichtetem MDF, 2.100x750 mm, Stärke 38 mm

5904VA/T

059040416

Werkzeugsortiment, 102-teilig, im Schaumeinsatz

12''

2.078,00 €  
1.119,00 €

Stück / Beschreibung	Réf. Beta	TR
21 Ring-Maulschlüssel 6-7-8-9-10-11-12-13-14-15-16-17-18-19-20-21-22-24-27-30-32 mm	42	T05
8 Doppelmaulschlüssel 6x7-8x9-10x11-12x13-14x15-16x17-18x19-20x22 mm	55	T06 T33
9 Sechskant-Stiftschlüssel, gebogen $\varnothing$ 1,5+10 mm	96/SC9	T33
6 Sechskant - Stiftschlüssel mit Griff $\varnothing$ 2-2,5-3-4-5-6 mm	96T	T52
8 Sechskant - Gelenksteckschlüssel mit T - Griff $\varnothing$ 7-8-10-12-13-14-17-19 mm	952	T63
19 Sechskant-Steckschlüssel, 1/2" $\varnothing$ 10-11-12-13-14-15-16-17-18-19-20-21-22-23-24-26-27-30-32 mm	920A	T83
1 Verlängerung, 1/2" 125 mm	920/21	T83
1 Verlängerung, 1/2" 255 mm	920/22	T83
1 Kardangelenke, 1/2"	920/25	T83
1 Gleitgriff, 1/2" 305 mm	920/42	T83
1 Umschaltknarre, 1/2" $\varnothing$	920/55	T83
1 Diagonalseitenschneider für geringen Kraftaufwand $\leq$ 160 mm	1084BM	T137
1 Zange mit halbrunden Backen, extralang, gerade $\equiv$ 180 mm	1150BM	T137
1 Zangen mit halbrunden Backen, gerade $\bullet$ 160 mm	1166BM	T137
1 Zangen mit geraden Backen für Sicherungsringe mit Innenspannung $\varnothing$ 180 mm	1032	T145
1 Zangen mit um 90° gebogenen Backen für Sicherungsringe mit Innenspannung $\varnothing$ 170 mm	1034	T145
1 Zangen mit geraden Backen für Sicherungsringe mit Außenspannung $\bullet$ 175 mm	1036	T145
1 Zangen mit um 90° gebogenen Backen für Sicherungsringe mit Außenspannung $\bullet$ 175 mm	1038	T145
1 Gripzange, verstellbar 240 mm	1052	T153
1 Verstellbare Zangen 250 mm	1048N	T153
7 Schraubendreher für Schlitzschrauben $\bullet$ 2,5x50 - 3x75 - 3,5x100 - 4x125 - 5,5x100 - 5,5x150 - 6,5x150 mm	1221	T199MH
6 Schraubendreher für Phillips®-Schrauben $\bullet$ PH0x60 - PH0x100 - PH1x80 - PH1x120 - PH2x100 - PH2x150 mm	1222	T202MH
2 Flachmeißel, mit Hohlprofil 100-200 mm	35	T234
1 Schlosserhammer, deutsches Modell 300 g	1370	T234
1 Hammer mit auswechselbaren Kunststoffaufsätzen $\varnothing$ 35 mm	1390	T234
1 Thermoformateinsatz	VP5	



T199MH T202MH T83 T145 T153 T137 T234



T52 T33 T05 T06 T63 VP5

Passend zu: RSC23T - RSC24 - RSC24A - RSC24AXL - RSC24AXLP/7 - RSC24AXLL - RSC24L/7 - RSC24L-CAB - C37 - C39 - C39SM - C39MD - RSC28 - C59 - C58BC - RSC55 - RSC50 2.0

M01

024500001



513,00 €  
295,00 €

4,5 kg

42 6-7-8-9-10-11-12-13-14-15-16-17-18-19-20-21-22-24-27-30-32-36 mm

M05

024500005



252,00 €  
142,00 €

1,5 kg

42 6-7-8-9-10-11-12-13-14-15-16-17-18-19-20-21 mm

M45

024500045



371,00 €  
205,00 €

1,3 kg

142 8-9-10-11-12-13-14-15-16-17-18-19 mm

M46

024500046



437,00 €  
225,00 €

1,4 kg

142SN 8-9-10-11-12-13-14-15-16-17-18-19 mm

M50

024500050



150,50 €  
84,50 €

1,1 kg

96T  $\varnothing$  2-2,5-3-4-5-6-7-8 mm

M63

024500063



398,00 €  
229,00 €

3,4 kg

$\varnothing$  952 7-8-10-12-13-14-17-19 mm

M69

024500069

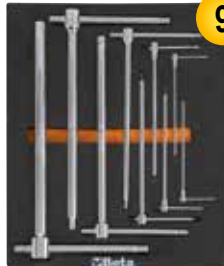

341,00 €  
191,00 €

1,8 kg

$\varnothing$  951 2,5-3-4-5-6-8-10-12-14 mm



**M100MH** > 024500109 <

**98** **1.390,00€**  
**659,00€**

📦 6,7 kg > **14" 12"**

- 895/1 - 895/3 - 895/6
- 900 4-4,5-5-5,5-6-7-8-9-10-11-12-13-14 mm
  - 900L 5-6-7-8-9-10-11-12-13 mm
  - 900ME 3-4-5-6-7 mm
  - 900LP 0,8x4-1x5,5-1,2x6,5-1,2x8 mm
  - ⊕ 900PH PH1-PH2-PH3-PH4
  - ⊕ 900TX T10-T15-T20-T25-T27-T30-T40
  - 900/20 50 mm - 900/20L 100 mm
  - 900/21 150 mm
  - 900/25
  - 900BG/31
  - 900/42

- ⊗ 900/55
- 920A 8-10-11-12-13-14-15-16-17-18-19-20-21-22-23-24-26-27-28-30-32 mm
- 920/15 - 920/25
- 920AN/125 125 mm
- 920AN/250 250 mm
- 920/42
- ⊗ 920/55
- ⊕ 920FTX 10-12-14-16-18-20-22-24 mm
- 920AL 10-12-13-14-15-16-17-18-19-21-22 mm

**NEW**

**M105MH** > 024500114 <

**116** **1.515,00€**  
**715,00€**

📦 7,7 kg > **14" 38" 12"**

- 900 4-4,5-5-5,5-6-7-8-9-10-11-12-13-14 mm
- 900L 5-6-7-8-9-10-11-12-13 mm
- 96BPC/SC9 1,5-2-2,5-3-4-5-6-8-10 mm
- 895/1 - 895/3 - 895/6
- 900ME 3-4-5-6-7 mm
- 900LP 0,8x4-1x5,5-1,2x6,5-1,2x8 mm
- ⊕ 900PH PH1-PH2-PH3-PH4
- ⊕ 900TX T10-T15-T20-T25-T27-T30-T40
- 900/16 □ 1/4 - ■ 3/8
- 900/... 50-100-150 mm
- 900/25 - 900BG/31 - 900/42
- ⊗ 900/55
- 910A 6-7-8-9-10-11-12-13-14-15-16-17-18-19-20-21-22 mm
- 910/15 □ 3/8 - ■ 1/4

- 910/16 □ 3/8 - ■ 1/2
- 910/21 125 mm
- 910/22 250 mm
- 910/25 - 910/42
- ⊗ 910/55
- 920A 8-10-11-12-13-14-15-16-17-18-19-20-21-22-23-24-26-27-28-30-32 mm
- 920/15 □ 1/2 - ■ 3/8
- 920/25
- 920AN 125 - 250 mm
- 920/42
- ⊗ 920/55
- 956E 16-17,8-20,8 mm

**NEW**

**M118** > 024500118 <

**33** **1.147,00€**  
**549,00€**

📦 8 kg > **12"**

**FÜR 140 MM SCHUBLADEN**

- 1927P 1750 Nm
- 720L ○ 13-17-19-21-22-24 mm
- 720ME ○ 5-6-8-10-12-14-17-19 mm
- 720 ○ 10-12-13-14-15-16-17-18-19-21-22-24-27-30-32 mm
- 720LC ○ 17-19-21 mm

**M125** > 024500872 <

**68** **1.455,00€**  
**659,00€**

📦 7,9 kg > **38" 12"**

- 910AL 8-9-10-11-12-13-14-15-16-17-19-21-22 mm
- 920PE 5-6-6L-7-8-8L-10-10L-12-12L mm
- 920FTX E12-E14-E16-E18-E20-E22-E24
- ⊕ 920TX T20-T25-T27 - T30-T30L-T40-T40L-T45-T50-T50L-T55-T60-T60L
- 920XZN 5-6-6L-8-8L-10-10L-12L mm
- ⊕ 900TX T10-T15-T20-T25-T27-T30-T40
- 920AL 10-12-13-14-15-16-17-18-19-21-22-23-24-27-30-32 mm
- 1692/5 5 m

**M195MH** > 024500196 <

**25** **422,00€**  
**229,00€**

📦 3,4 kg >

- 1253 3,5x100 mm
- 1221 2,5x50 - 3x75 - 4x100 - 5,5x125 - 6,5x150 - 8x200 mm
- 1222 PH0x60 - PH1x80 - PH2x100 - PH3x150 mm
- ⊕ 1222N PH1X30 mm
- 1227TX T6-T7-T8-T9-T10-T15-T20-T25-T27-T30-T40-T45
- 1221N 4x30 mm

**NEW**

**M213** > 024500213 <

**25** **253,00€**  
**146,00€**

📦 1,8 kg >

- 1201E 2,5x50-3x75-4x100-5,5x125-6,5x150-8x200 mm
- 1201EN 4x30 mm
- ⊕ 1202E PH0x60-PH1x80-PH2x100-PH3x150 mm
- ⊕ 1202EN PH1X30 mm
- 1207E/TX T6-T7-T8-T9-T10-T15-T20-T25-T27-T30-T40-T45
- 1253 3,5x100 mm

**M230** > 024500230 <

**25** **482,00€**  
**275,00€**

📦 3,2 kg >

- 30 Ø 2-3-4 mm
- 31 Ø 2-3-4-5-6-8 mm
- 32 Ø 4 mm
- 34 150 mm
- 35 200-250 mm
- 36 125 mm
- 1370 500 g
- 1390 Ø 35 mm
- 1692 3 m
- 1712
- 1719BMA/Q 200 mm
- ▲ 1719BMA/T 200 mm
- 1719BMA/P 200 mm
- ▶ 1719BMA/M 200 mm
- 1719BMA/R 200 mm
- 1737NX
- 1771 170 mm

42

DER IKONISCHE SCHRAUBENSCHLÜSSEL VON BETA

EINE ELEGANTE UND SCHLANKE FORM MIT LEICHTEREN LINIEN UND LEICHTER ZUM GREIFEN.



42/SC8

000421086

Ring-Maulschlüsselsatz, 8-teilig, mit Umschaltknarre und kompakter Halterung

119,00 €  
69,50 €

NEUE HALTERUNGEN

8-10-12-13-14-15-17-19 mm



NEW

42/SP15

000421078

Ring-Maulschlüsselsatz, 15-teilig, mit Halterung

223,50 €  
123,00 €

6-7-8-9-10-11-12-13-14-15-16-17-19-22-24 mm



142/SC8

001420086

Ring-Maulschlüsselsatz, 8-teilig, mit Umschaltknarre und kompakter Halterung

232,50 €  
131,00 €

NEUE HALTERUNGEN

8-10-12-13-14-15-17-19 mm



NEW

42/S26

000421070

Ring-Maulschlüsselsatz

517,00 €  
289,00 €

6-7-8-9-10-11-12-13-14-15-16-17-18-19-20-21-22-23-24-25-26-27-28-29-30-32 mm



142SN/SC8

001420258

Ring-Maulschlüsselsatz mit Knarre, 8-teilig, gelenkig, mit kompakter Halterung

278,00 €  
160,00 €

NEUE HALTERUNGEN

8-10-12-13-14-15-17-19 mm



NEW

55/B12N

000550164

Doppelmaulschlüsselsatz, 12-teilig, in Werkzeugrolle aus strapazierfähigem Polyester

173,00 €  
101,00 €

6x7-8x9-10x11-12x13-14x15-16x17-18x19-20x22-21x23-24x26-25x28-30x32 mm





**90/B8N**

000900156

Zwölfkant-Doppelringschlüssel, 8-teilig, tief gekröpft, in Werkzeugrolle aus strapazierfähigem Polyester

~~145,50 €~~  
**84,50 €**

6x7-8x9-10x11-12x13-14x15-16x17-18x19-20x22 mm



**96T/55P**

000960946

Sechskant-Stiftschlüsselsatz mit Kunststoff-T-Griff, 5-teilig

~~74,50 €~~  
**42,00 €**

Ø 2,5-3-4-5-6 mm



**141/B9**

001410069

Ringmaulschlüsselsatz, 9-teilig, gerade, mit Knarre, im Etui

~~221,50 €~~  
**101,00 €**

8-10-11-12-13-14-15-17-19 mm



**97TTX/56**

000970791

Stiftschlüsselsatz, 6-teilig, gebogen, mit Griff für Torx®-Schrauben

~~106,00 €~~  
**56,00 €**

Ø T10-T15-T20-T25-T30-T40



**186 8-32**

001860008

Selbstspannender Schlüssel mit automatischem Wiederanzug für Sechskant von 8 bis 32 mm

~~57,00 €~~  
**33,00 €**

Besonders geeignet für Schrauben mit Profilkopf: Sechskant, Spline, Vierkant, Torx®; auch verschlissen.

**L 260 mm**



**951GP/56**

009511687

Stiftschlüsselsatz mit T-Griff, 6-teilig, Sechskant-Profil an einem Ende

~~187,50 €~~  
**87,90 €**

Ø 3-4-5-6-8-10 mm





**951/56** >> 009510687 <<

Sechskant-Stiftschlüsselsatz, 6-teilig

○ 2,5-3-4-5-6-8 mm



~~150,50 €~~  
**84,50 €**

**952/07** >> 009520079 <<

Sechskant-Stiftschlüsselsatz, 7-teilig, mit T-Griff

○ 7-8-10-12-13-14-17 mm

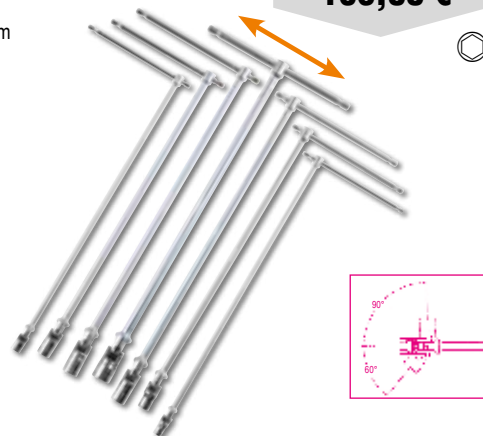

~~290,00 €~~  
**168,00 €**

**920/40** >> 009200850 <<

Verlängerung mit Kardangelenk, Außenvierkant 1/2"

**12"**

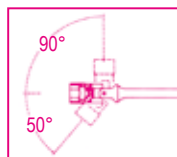

L mm	A mm
490	230

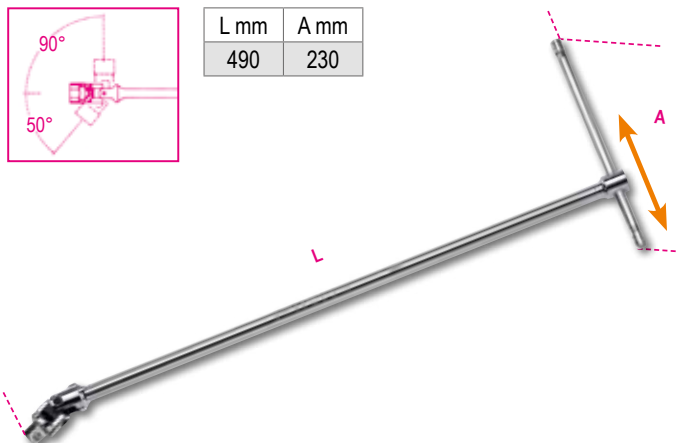

~~69,50 €~~  
**39,50 €**

**96BP-H0/SC9** >> 000961254 <<

Sechskant-Stiftschlüsselsatz, 9-teilig, gebogen, mit kugelförmigem Kopf und Schraubenhaltesystem

○

○ mm	L mm
1,5	79
2	84
2,5	89
3	99
4	100
5	126
6	148
8	168
10	187



~~55,50 €~~  
**26,50 €**

**96BPC/SC9** >> 000960354 <<

Sechskant-Stiftschlüsselsatz, gebogen, mit kugelförmigem Kopf, 9-teilig

○ mm	L mm
1,5	79
2	84
2,5	89
3	99
4	108
5	126
6	148
8	168
10	187

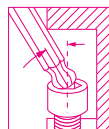

~~51,50 €~~  
**25,90 €**

**97BTX/SC8** >> 000970164 <<

Stiftschlüsselsatz mit kugelförmigem Kopf, für Torx®-Schrauben, 8-teilig

○ mm	L mm
T9	62
T10	71
T15	81
T20	92
T25	94
T27	105
T30	114
T40	129



~~89,50 €~~  
**49,50 €**

**97BRTL/SC8** >> 000970464 <<

Stiftschlüssel für Sicherheitsschrauben Tamper Resistant Torx®

⊕ mm	L mm
T9	80
T10	86
T15	100
T20	110
T25	126
T27	140
T30	160
T40	176

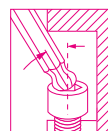

~~108,00 €~~  
**50,50 €**

**LANGE AUSFÜHRUNG +25%**



# DER SCHRAUBENDREHER, DER PERFEKT IN IHRER HAND LIEGT

## 1 GRIFF

Im Griff mit seiner innovativen Struktur und seinen drei Materialien sorgt der Körper aus Polypropylen für Stabilität, während sich die Innenschicht aus besonders weichem TPR-Gummi an den Kontaktstellen zur Handfläche kontrolliert verformt, sich so der Handform anpasst und auf diese Weise sowohl die Kraftübertragung als auch den Komfort verbessert.

2 Dreikant-Querschnitt zur Vermeidung des Wegrollens auf der Arbeitsplatte

3 Strukturierte Oberfläche für besseren Halt, selbst unter anspruchsvollsten Arbeitsbedingungen

4  Verchromte, sandgestrahlte Klinge für effektiven Korrosionsschutz.

5 Schwarze phosphatierte Spitze für einen präziseren Sitz in der Schraube und höhere Verschleißfestigkeit.



## DREHMOMENT

Interne Labortests haben eine über 30 % höhere Drehmomentübertragung im Vergleich zu den früheren Modellen nachgewiesen.

## GERINGERER KRAFTAUFWAND UND HÖHERE LEISTUNG BEI JEDER ANWENDUNG

**NEW**



**1223/DBP**  
 > 012230018 <

Schraubendrehersatz, 8-teilig  
~~80,00 €~~  
**46,00 €**  
 1221 ● 2,5x50 - 3x75 - 4x100 - 5,5x100 - 6,5x150 mm  
 1222 ⊕ PH0x60 - PH1x80 - PH2x100

**1223/D10N**  
 > 012230019 <

Schraubendrehersatz, 10-teilig  
~~100,50 €~~  
**58,50 €**  
 1221 ● 2,5x50 - 3x75 - 4x100 - 5,5x150 - 6,5x150 mm  
 1221N ● 4x30 mm  
 1222 ⊕ PH0x60 - PH1x80 - PH2x100  
 1222N ⊕ PH1

**1227TX/D7**  
 > 012270207 <

Schraubendrehersatz, 7-teilig  
~~103,00 €~~  
**59,50 €**  
 1207E/TX ⊕ T5 - T6 - T8 - T10 - T15 - T20 - T25

**NEW**

**1203E/DBP**  
 > 012031018 <

Schraubendrehersatz, 8-teilig  
~~50,50 €~~  
**29,50 €**  
 1201E ● 2,5x50 - 3x75 - 4x100 - 5,5x100 - 6,5x150 mm  
 1202E ⊕ PH0x60 - PH1x80 - PH2x100 mm

**1203E/D10N**  
 > 012031019 <

Schraubendrehersatz, 10-teilig  
~~64,50 €~~  
**36,90 €**  
 1201E ● 2,5x50 - 3x75 - 4x100 - 5,5x150 - 6,5x150 mm  
 1202E ⊕ PH0x60 - PH1x80 - PH2x100 mm  
 1201EN ● 4x30 mm  
 1202EN ⊕ PH1x30 mm

**1207E/TX-D7**  
 > 012071207 <

Schraubendrehersatz, 7-teilig  
~~65,00 €~~  
**36,90 €**  
 1207E/TX ⊕ T6 - T8 - T10 - T15 - T20 - T25 - T30



## DIE WEITERENTWICKLUNG DES SCHRAUBENDREHERS!

**867/C52** >>> <<< 008670901

**52 Sechskant-Schraubeinsätze, 10 mm, und 2 Betätigungswerkzeuge**



~~162,50 €~~  
**90,00 €**

- 867PE ○ 4-5-6-7-8-10-12 mm
- 867PE/L ○ 4-5-6-7-8-10-12 mm
- 867XZN ○ M5-M6-M8-M10-M12
- 867XZN/L ○ M5-M6-M8-M10-M12
- 867TX ⊕ T20-T25-T30-T40-T45-T50-T55
- 867TX/L ⊕ T20-T25-T30-T40-T45-T50-T55
- 867RTX ⊕ T20-T25-T30-T40-T45-T50-T55
- 867RTX/L ⊕ T20-T25-T30-T40-T45-T50-T55
- 867/1 ○ 10 mm - □ 3/8"
- 867/2 ○ 10 mm - □ 1/2"



**52x**

**2,1 kg**

≡ 250x170x70 mm

**920TX/SB9** >>> <<< 009200532

**Steckschlüsselsatz, 9teilig, für Torx®-Schrauben, auf Halterung**

~~204,00 €~~  
**112,00 €**

- ⊕ T20-T25-T27-T30-T40-T45-T50-T55-T60



**900/C11** >>> <<< 009000971

**11 Sechskant-Steckschlüssel, 20 Schraubeinsätze und 8 Betätigungswerkzeuge**

- |  |           |        |
|--|-----------|--------|
| 861LP ● 0,5x3-0,8x5,5-1x5,5-1,2x6,5 mm | 900/20    | 50 mm  |
| 861PE ○ 3-4-5-6-8 mm                   | 900/21    | 150 mm |
| 861PH ⊕ PH0-PH1-PH2-PH3                | 900/25    |        |
| 861TX ○ T8-T10-T15-T20-T25-T30-T40     | 900/42    |        |
| 895/1 ○ 1/4" - □ 1/4"                  | 900BG/31  |        |
| 900 ○ 5-5,5-6-7-8-9-10-11-12-13-14 mm  | 900/55N ⊕ |        |
| 900/16 □ 1/4 - ■ 3/8"                  |           |        |



**39x**

**1,2 kg**

~~262,00 €~~  
**151,00 €**



≡ 350x150x50 mm

**902A/C22** >>> <<< 009020807

**Sortiment aus 22 Sechskant-Steckschlüsseln und 6 Betätigungswerkzeugen im Blechkasten**

- |             |   |
|-------------|---|
| <b>1/4"</b> | 900 ○ 5-5,5-6-7-8-9-10-11-12-13 mm            |
|             | 900/20 ○ 50 mm                                |
|             | 900/25  |
|             | 900/55 ⊕                                      |
| <b>1/2"</b> | 920A ○ 10-13-14-15-17-18-19-22-24-27-30-32 mm |
|             | 920/21 ○ 125 mm                               |
|             | 920/25  |
|             | 920/55 ⊕                                      |



**28x**

**3,5 kg**

~~420,00 €~~  
**239,00 €**

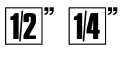

≡ 420x185x60 mm

**920A/C17M** >>> <<< 009200924

**Sortiment aus 17 Sechskant-Steckschlüsseln und 5 Betätigungswerkzeugen im Schaumeinsatz im Blechkasten**

~~374,00 €~~  
**215,00 €**

- 920A ○ 10-11-12-13-14-15-16-17-18-19-20-21-22-24-27-30-32 mm
- 920/21 125 mm
- 920/22 255 mm
- 920/25
- 920/42 305 mm
- 920/55 ⊕



**22x**

≡ 420x185x60 mm

**928A/C12** >>> <<< 009280955

**Sortiment mit 12 Sechskant-Steckschlüsseln und 5 Betätigungswerkzeugen, im Blechkasten**

~~994,00 €~~  
**565,00 €**

- 928A ○ 22-24-27-30-32-34-36-38-41-46-50-55 mm
- 928/21 200 mm
- 928/22 380 mm
- 928/25
- 928/42 450 mm
- 928/55 ⊕



**17x**

≡ 530x220x80 mm

**13,5 kg**



# BETA'S ANGEBOT AN RATSCHEN

DIE PALETTE DER BETA-RATSCHEN WURDE GEÄNDERT UND ERWEITERT:  
WÄHLEN SIE DAS MODELL, DAS IHREN BEDÜRFNISSEN  
AM BESTEN ENTSPRICHT!



Ratsche mit bis zu 72 Zähnen:  
Eingriffswinkel von 5° für Arbeiten auf  
engstem Raum. Verzahnung mit 17  
Zähnen, davon 11 immer im Griff



Minimale Kopfgröße für  
leichteren Zugang

Phosphatierter  
Vierkantantrieb



Einhändige Umkehrung.



Der Druck der Hand auf den Kopf  
führt nicht zur Umkehr und  
ermöglicht immer den freien  
Rücklauf des Hebels

Bei den Versionen mit 1/2"- und 3/4"-Vierkantantrieb wurde das  
Gewicht um ca. 6 % reduziert, um eine optimale Handhabung und  
einen erhöhten Bedienungskomfort zu gewährleisten, ohne dabei  
die Robustheit oder Leistung zu beeinträchtigen.

## INNOVATIVE MATERIALIEN FÜR STETS HERVORRAGENDE LEISTUNGEN

### GERADER GRIFF



- 1 Der Rohling wird aus Rundmaterial gefertigt. Dadurch werden unerwünschte Eigenspannungen minimiert und eine optimale Maß- und Formstabilität des Werkstücks gewährleistet.
- 2 Ergonomischer Bimaterial-Griff
- 3 Aufhängeloch am Griff

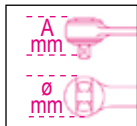

	L mm	Ø mm	A mm	■	Zähne		€
<b>900/55</b>	127	25	29	1/4"	48	009001155	<del>54,50 €</del> <b>30,50 €</b>
<b>910/55</b>	207	31	33	3/8"	72	009101155	<del>59,00 €</del> <b>32,90 €</b>
<b>920/55</b>	271	40	41	1/2"	72	009201155	<del>71,50 €</del> <b>39,50 €</b>
<b>928/55</b>	504	58	59	3/4"	72	009281155	<del>188,00 €</del> <b>108,00 €</b>

### GEKRÖPFTER GRIFF



## LEICHTER ZUGANG IN KLEINEN RÄUMEN



- 1 Gebogener Hebel zur Arbeitsfläche mit erhöhtem Griff, für mehr Komfort und einfache Handhabung in kleinen Räumen.
- 2 Schlank, ergonomisch Bi-Material-Griff mit Aufhängeloch.
- 3 Aufhänge Haken am Griff

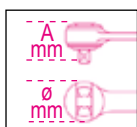

	L mm	Ø mm	A mm	■	Zähne		€
<b>900E/55</b>	125	26	25	1/4"	48	009001255	<del>54,50 €</del> <b>30,50 €</b>
<b>910E/55</b>	204	31	33	3/8"	72	009101255	<del>59,00 €</del> <b>32,90 €</b>
<b>920E/55</b>	267	40	41	1/2"	72	009201255	<del>71,50 €</del> <b>39,50 €</b>



560/C6

005600160

Drehmomentvervielfältiger, für links- und rechtsgängigen Anzug im Kunststoffkoffer Vervielfältigung 6,5:1



1.073,00 €  
599,00 €

Mit gerader Abstützstange und Abstützwinkel geliefert

Nm	kgfm	lbf.ft	□	■	kg
1500	150	1106	1,2"	3/4"	6

RATIO: 6.5:1

599DGT-AW

Elektronischer Drehmomentschlüssel mit Drehmoment- und Winkelanzeige, Umschaltknarre und kabelloser Datenübertragung, zum rechts- (Genauigkeit ± 2%) und linksgängigen (Genauigkeit ± 3%) Anziehen

UNI EN ISO 6789

14" 38" 12" CE

- Anzugsarten: Drehmoment, Winkel, Drehmoment/Winkel
- Doppelanzeige von Annäherung und Sperre: Peak-/Track-Mode
- Das Erreichen des voreingestellten Drehmoments/Winkels wird durch Lichtsignale, ein intermittierendes Tonsignal und eine fühlbare Vibration angezeigt
- Speichern und Anzeigen der letzteren 999 Drehmoment- und/oder Spitzenwinkelwerte
- 9 speicherbare und voreinstellbare "Preset"-Modi
- Sicherheitsblockierung der Tasten
- Mögliche Verknüpfung des Schlüssels mit einem besonderen Benutzer durch Software
- Rückverfolgbarkeit der Anzugsdaten. Die Software ermöglicht das Speichern von Datum und Uhrzeit,

- Seriennummer des Werkzeugs, eingestelltem Anzugswert, erzieltm Wert und die Verknüpfung dieser Daten mit der Nutzer-ID
- Rutschfester Bimaterial-Griff
- Schlüssel + 9-sprachige Software
- Inklusiv: 3 AA Batterien - 1,5V, kabelloser USB-Stick und Software-USB-Stick
- Bidirektionale kabellose Datenübertragung, vom Schlüssel zur Software und umgekehrt, massenhaft nachträglich oder in Echtzeit
- Personalisierte Software zur Datenverarbeitung mit sofortiger und benutzerfreundlicher OK/NG-Beurteilung und Echtzeitanzeige von Diagrammen

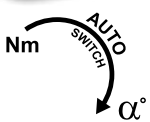

DREHMOMENT/WINKEL

	Nm	kgfm	lbf.ft	■	L (mm)		g	Icon	€
<b>599DGT-AW/30</b>	6÷30	0,6÷3	4,5÷22	1/4"	410	0,1	800	005990702	<del>1.285,00 €</del> <b>725,00 €</b>
<b>599DGT-AW/135</b>	27÷135	2,7÷13,5	20÷100	3/8"	445	1,0	1000	005990713	<del>1.305,00 €</del> <b>735,00 €</b>
<b>599DGT-AW/340</b>	68÷340	6,8÷34	50÷250	1/2"	615	1,0	1500	005990734	<del>1.390,00 €</del> <b>759,00 €</b>



610L

Drehmomentschlüssel mit Signalgebung mit L-Hebel für rechtsgängigen Anzug, mit 5 voreingestellten Werten, Genauigkeit: ± 4%

12"



L mm	L1 mm
470	80

UNI EN ISO 6789

610L/5

006100125

Wählbare Drehmomente: 90-100-110-120-130 Nm

~~202,00 €~~  
**109,00 €**

610L/5L

006100150

Wählbare Drehmomente: 120-140-160-180-200 Nm

~~208,00 €~~  
**113,00 €**

**610X/4**

006100200

Kreuz-Drehmomentschlüssel für Rechtsanzug, mit 4 vor eingestellten Drehmomenten.

~~165,00 €~~  
**93,50 €**

Wählbare Drehmomentwerte  
90 - 100 - 110 - 120 Nm

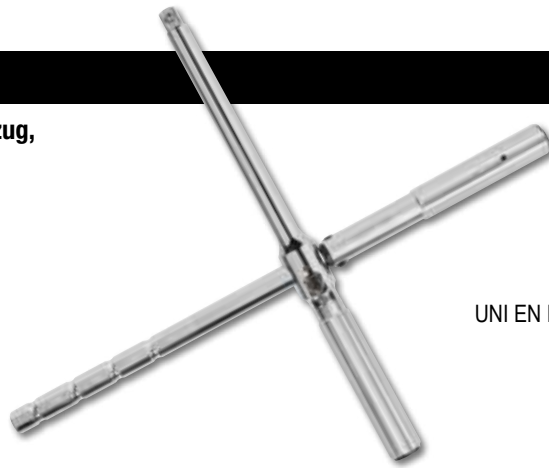

12"

UNI EN ISO 6789



**NEW**

**666**

Drehmomentschlüssel mit Signalgebung ZERO-RESET



DER DREHMOMENTSCHLÜSSEL **ZERO-RESET**  
DER NICHT MEHR ZURÜCKGESTELLT WERDEN MUSS



	Nm	■		L (mm)	g	Icon	€	€
666/2	5÷25	1/4"	0,05	273	395	006660702	<del>333,00 €</del>	<b>186,00 €</b>
666/2X	5÷25	3/8"	0,05	273	405	006660703	<del>333,00 €</del>	<b>186,00 €</b>
666/5	10÷50	3/8"	0,25	342	680	006660705	<del>303,00 €</del>	<b>171,00 €</b>
666/10	20÷100	3/8"	0,25	385	760	006660710	<del>305,00 €</del>	<b>172,00 €</b>
666/10X	20÷100	1/2"	0,25	385	770	006660711	<del>311,00 €</del>	<b>175,00 €</b>
666/20	40÷200	1/2"	0,5	471	1020	006660720	<del>331,00 €</del>	<b>184,00 €</b>
666/30	60÷300	1/2"	1	600	1271	006660730	<del>376,00 €</del>	<b>209,00 €</b>

UNI EN ISO 6789

14" 38" 12"



**666/C20**

006661020

ZERO-RESET Klick-Drehmomentschlüssel, im Bi-Material-Koffer, 16 Stück, mit Steckschlüsseln und Verlängerungsstangen

16x

~~564,00 €~~  
**315,00 €**

- 666/20 40÷200 Nm
- 920A 13÷27 mm
- 920/20-920/21-920/22 75-125-255 mm
- 920/15 □ 1/2" - ■ 3/8"



12"

510x180x45 mm

**NEW**

**667**

Drehmomentschlüssel mit Signalgebung ZERO-RESET mit Einfachknarre für links- und rechtsgängigen Anzug  
Anzugsgenauigkeit: ± 3%

DER NICHT MEHR ZURÜCKGESTELLT WERDEN MUSS

UNI EN ISO 6789

12" 34"

	Nm	■		L (mm)	g	Icon	€	€
667/20	40÷200	1/2"	0,5	471	1035	006670720	<del>326,00 €</del>	<b>182,00 €</b>
667/30	60÷300	1/2"	1,0	600	1285	006670730	<del>363,00 €</del>	<b>199,00 €</b>
667/40	80÷400	3/4"	1,0	710	2220	006670740	<del>872,00 €</del>	<b>489,00 €</b>



677/C

**Drehmomentschlüssel mit Einfachknarre, für links- und rechtsgängigen Anzug Genauigkeit: ± 4% mit Kasten**

Der Drehmomentschlüssel von Beta 677 eignet sich besonders bei schwierigen Einsätzen mit hohen Anzugsdrehmomenten.



Der Auslösemechanismus weist den Bediener durch Biegen des Schlüssels am Drehpunkt um ca. 20° auf das Erreichen des eingestellten Drehmoments hin.



3/4"

UNI EN ISO 6789

	Nm	kgfm	lbf.ft	■	▤	L (mm)	kg	006770607	€
<b>677/C600</b>	120÷600	12÷60	100÷450	3/4"	10	1059	6,0	006770607	<del>1.330,00 €</del> <b>755,00 €</b>
<b>677/C800</b>	200÷800	20÷80	150÷600	3/4"	10	1319	6,7	006770612	<del>1.385,00 €</del> <b>775,00 €</b>
<b>677/C1000</b>	300÷1000	30÷100	200÷750	3/4"	20	1554	7,4	006770616	<del>1.470,00 €</del> <b>830,00 €</b>

601C

006010100

**Drehwinkel-Messgerät mit Digitalanzeige**

- Zum Anziehen von Schrauben gemäß einer vorgegebenen Spannung anhand der Messung des Torsionswinkels
- Ausgestattet mit akustischem Signal (BUZZER) und Leuchtsignalen (LED), die auf das Erreichen des eingestellten Winkels hinweisen
- Für rechts- und linksgängigen Anzug
- Winkelgenauigkeit: +/- 2°
- Auflösung: 0,1°
- 9 voreinstellbare Winkelmessungen
- 50 speicherbare Messungen
- In ABS -Etui geliefert
- Stromversorgung: 2 Batterien AAA (inklusive)

~~254,00 €~~  
**147,00 €**



601CA

006010120

**Digitales Drehwinkelmessgerät für Drehmoment- und Drehwinkelanzug**

- Ermöglicht Drehmoment- und Drehwinkelanzüge
- Für rechts- und linksgängigen Anzug
- Drehmomentgenauigkeit: +/- 4% des eingestellten Wertes
- Winkelgenauigkeit: +/- 2°
- Messmodus: Peak/Trace
- Messskala in Nm/ft.lb/in-lb/kg.cm/Grad
- Ausgestattet mit akustischem Signal (BUZZER) und Leuchtsignalen (LED), die auf das Erreichen der eingestellten Drehwinkel und eingestellten Drehmomente hinweisen
- 9 voreinstellbare Drehmoment oder Drehwinkelwerte
- 50 speicherbare Messungen
- Geliefert in ABS-Etui mit Kalibrierungszertifikat
- Spannungsversorgung: 2 Batterien AAA (inklusive)

~~450,00 €~~  
**259,00 €**



□	■	Nm	▤
1/2"	1/2"	40÷200	0,1



1009L/DP-S2

010090060

**Zangensatz, 2teilig, mit halbrunden Backen, extralang, innengeriffelt, mit Doppelgelenk**

L 340 mm

~~90,00 €~~  
**51,50 €**



45°

1169BM/D3

011690133

**Sortiment aus 1 Universalzange, 1 Zange mit langen halbrunden Backen und 1 Schneidzange**

~~117,00 €~~  
**66,50 €**



● 1166BM 160 mm

▤ 1150BM 180 mm

⌘ 1082BM 160 mm

# 1047N

## DIE GLEITGELENKZANGE MIT DRUCKKNOPFSYSTEM UND BACKENEINSTELLUNG MIT AUTOMATISCHEM VERRIEGELUNGSSYSTEM

- 1** Verjüngter Kopf für leichteren Zugang zu kleinen Bereichen
- 2** Induktiv gehärtete Zähne für erhöhte Haltbarkeit. Zahngeometrie und -winkel entwickelt für effektiven, sicheren Halt
- 3** Bis zu 23 Positionen einstellbar in 250-mm-Länge
- 4** Leichte Handhabung und Komfort, aufgrund des dreieckigen Querschnitts der Griffe hat man eine vergrößerte Kontaktfläche und dadurch einen geringeren Arbeitsaufwand
- 5** Rutschfeste PVC-beschichtete Griffe



DIN ISO 8976



### PATENTIERTER MECHANISMUS FÜR BACKENVERSTELLUNG UND AUTOMATISCHE VERRIEGELUNG



Das exklusive Druckknopfsystem ermöglicht das Öffnen, Schließen und Benutzen der Zange mit einer Hand



**1047N 250**

010470024

L mm	A Max mm	L1 mm	S mm	i g
250	42	37	8	394

~~64,00 €~~  
**35,00 €**

**NEW**

### 1031/S4

010310000

#### Zangensatz für Sicherungsringe, 4-teilig

~~134,00 €~~  
**75,00 €**

1032 180 mm  
⊙ 19 ÷ 60 mm



1036 175 mm  
● 19 ÷ 60 mm

1038 175 mm  
● 19 ÷ 60 mm

1034 170 mm  
⊙ 19 ÷ 60 mm

### 437U/09

004370050

#### Werkzeugsortiment zur Behebung von Gewindebeschädigungen

~~408,00 €~~  
**235,00 €**

M5X0,8  
M6X1,0  
M8X1,25  
M10X1,5  
M12X1,75



370x230x55 mm

### 446/C110

004460060

#### Sortiment mit Gewindebohrern und Schneideisen, aus Chromstahl, metrisches Gewinde, komplett mit Zubehör, im Holzkoffer

~~1.047,00 €~~  
**565,00 €**

III	I	II	III
430 M mm	433 M mm	440/440A M mm	441/441A M mm
2x0,4	6x0,75 - 7x0,75	2x0,4	6x0,75 - 7x0,75
3x0,5	8x0,75 - 8x1	3x0,5	8x0,75 - 8x1
4x0,7	9x0,75 - 9x1	4x0,7	9x0,75 - 9x1
5x0,8	10x0,75 - 10x1	5x0,8	10x0,75 - 10x1
6x1	10x1,25 - 11x0,75	6x1	10x1,25 - 11x0,75
7x1	11x1 - 11x1,25	7x1	11x1 - 11x1,25
8x1,25	12x0,75 - 12x1	8x1,25	12x0,75 - 12x1
9x1,25	12x1,25 - 12x1,5	9x1,25	12x1,25 - 12x1,5
10x1,5	14x1 - 14x1,25	10x1,5	14x1 - 14x1,25
11x1,5	14x1,5 - 16x1	11x1,5	14x1,5 - 16x1
12x1,75	16x1,5 - 18x1,5	12x1,75	16x1,5 - 18x1,5
14x2		14x2	
16x2		16x2	

435/0 444/1 436/1  
435/3 444/2



500x337x60 mm

**1430/S5** >> 014300105 <<

Schraubenausdrehersatz, 5teilig, aus legiertem Stahl, im Kasten

~~31,00 €~~  
**18,00 €**

M3÷M18  
1430/1-1430/2-1430/3  
1430/4-1430/5



**1433/C11** >> 014330311 <<

Stehbolzenausdrehersatz mit Walzen, 11teilig, mit Innenvierkant 1/2" und Sechskantantrieb im Metallkasten mit weichem Thermoformateinsatz

~~313,00 €~~  
**180,00 €**

**3/8" 1/2"**

- 19 mm (M5)
- 21 mm (M6-M7-M8-M9-M10-M10,5-M11-M12)
- 24 mm (M14-M16)

≡ 340x135x56 mm



**1545/C5M** >> 015450011 <<

Abziehvorrichtung 1542/1 mit 5 Innenabziehern 1544

~~662,00 €~~  
**375,00 €**

	A mm	C mm
1544/1	9÷12	0,80
1544/2	13÷17	1,15
1544/3	16÷21	1,70
1544/4	20÷25	1,65
1544/5	25÷30	2,00

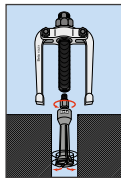

≡ 265x180x45 mm

**1548/C6** >> 015480306 <<

Werkzeug zum Abziehen von Lagern mit dünnen, austauschbaren Klemmen

~~649,00 €~~  
**385,00 €**

Lager:

- 1548/1 6011-6020, 6206-6218, 62/28, 6303-6313, 63/22, 63/28, 6403-6410
- 1548/2 6000-6010, 6200-6205, 62/22, 6300-6302, 16002, 16003, 16011, 16100, 16101

● 19 mm



≡ 420x185x60 mm



**NEW**

**1500** >>

Universal-Abzieher mit zwei Armen

	A min÷max mm	L mm	L1 mm	● mm	A1 min÷max mm	015000301	€
1500/1	25÷80	100	135	17	70÷130	015000301	<del>101,00 €</del> <b>58,90 €</b>
1500/2	25÷130	100	135	17	80÷180	015000302	<del>106,00 €</del> <b>61,00 €</b>
1500/3	50÷160	150	210	22	105÷220	015000303	<del>176,00 €</del> <b>102,00 €</b>
1500/4	60÷200	150	210	22	120÷270	015000304	<del>242,00 €</del> <b>140,00 €</b>
1500/5	80÷250	205	280	27	160÷330	015000305	<del>448,00 €</del> <b>250,00 €</b>
1500/6	80÷320	205	280	27	160÷420	015000306	<del>516,00 €</del> <b>300,00 €</b>
1500/7	110÷520	205	280	27	195÷600	015000307	<del>771,00 €</del> <b>445,00 €</b>
1500/8	170÷640	230	310	36	260÷715	015000308	<del>1.235,00 €</del> <b>715,00 €</b>

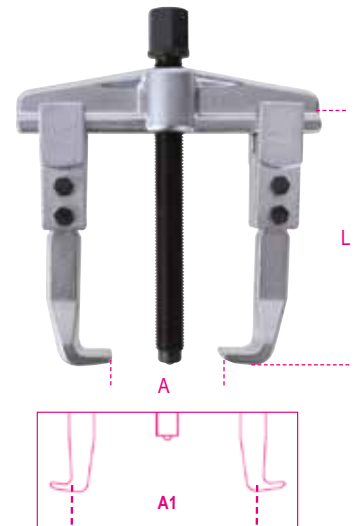



**1428/SB11**

014280111

Ausdrehersatz für beschädigte  
Mutter mit Vierkant

3/8" 12"

~~268,00 €~~  
**130,00 €**

8-10-11-12-13-14-15-16-17-18-19 mm



**31/B6N**

000310024

Splinttreibersatz, 6-teilig,  
in Werkzeugrolle aus  
strapazierfähigem  
Polyester

2-3-4-5-6-8 mm

~~79,50 €~~  
**45,00 €**



**35/S4**

000350506

Satz mit 4 gerippten Meißeln  
L=150-200-250-300 mm

~~154,50 €~~  
**88,50 €**



**963**

009630001

Hebeleisen, gerade

~~44,00 €~~  
**25,50 €**

400 mm



**965 450**

009650014

Hebeleisen mit Griff

~~29,00 €~~  
**16,50 €**

450 mm



**1370**

Schlosserhammer, deutsches  
Modell, Stiel aus Holz

HICKORY

UNI 7778 DIN 1041



**1390**

Hämmer mit auswechselbaren  
Kunststoffaufsätzen, Stiel aus Holz

UNI 7784



	g	g		€
1370/300	300	439	013700053	<del>18,50 €</del> <b>10,90 €</b>
1370/500	500	669	013700055	<del>22,60 €</del> <b>12,90 €</b>
1370/800	800	949	013700058	<del>29,50 €</del> <b>17,00 €</b>
1370/1000	1000	1180	013700060	<del>35,00 €</del> <b>20,50 €</b>
1370/1500	1500	1722	013700065	<del>40,00 €</del> <b>23,00 €</b>
1370/2000	2000	2181	013700070	<del>48,00 €</del> <b>27,90 €</b>

	Ø mm	g		€
1390/22	22	134	013900022	<del>22,60 €</del> <b>12,90 €</b>
1390/28	28	230	013900028	<del>28,00 €</del> <b>16,50 €</b>
1390/35	35	365	013900035	<del>38,00 €</del> <b>22,00 €</b>
1390/45	45	689	013900045	<del>60,50 €</del> <b>35,00 €</b>
1390/60	60	1462	013900060	<del>102,50 €</del> <b>59,90 €</b>

**1599F**

Parallelschraubstöcke für Werkbänke, geschmiedet

- Völlig aus Stahlguss hergestellt.
- Oberflächlich gefräst und gehärtet.
- Vordere Öffnung. Hohe
- Spannungstiefe.

	L mm	BxH mm	Ø mm	A max mm		€
1599F/100	100	92x46	11	125	015990100	<del>391,00 €</del> <b>225,00 €</b>
1599F/125	125	108x54	13	150	015990125	<del>499,00 €</del> <b>279,00 €</b>
1599F/150	150	125x62	13	200	015990150	<del>702,00 €</del> <b>399,00 €</b>
1599F/175	175	140x70	15	220	015990175	<del>957,00 €</del> <b>539,00 €</b>



1712E

Magnetheber, flexibel



	L mm	D mm	F kg	W g	Art-Nr.	Preis	€
1712E/1	420	7,5	0,5	145	017120021	<del>37,50 €</del>	<b>21,00 €</b>
1712E/2	530	15	1,8	232	017120022	<del>47,50 €</del>	<b>25,50 €</b>
1712E/3	532	19	3,0	239	017120023	<del>58,50 €</del>	<b>29,50 €</b>

NEW

1750KG10

017500100

Hebelschmierer 10 kg, mit Hochdruckschlauch 2 m

~~231,50 €~~  
**133,00 €**

Mit Drehverschraubung, damit der Schlauch nicht gequetscht wird. Pumpkörper aus Aluminiumdruckguss mit Entlüftungsventil

3 einstellbare Druckstufen  
- 4 gr 275 bar  
- 7 gr 206 bar  
- 9 gr 137 bar



1750

017500500

Hebelfettpressen

~~51,50 €~~  
**29,50 €**



550 BAR

1650

Schieblehre Präzision: 1/20 mm

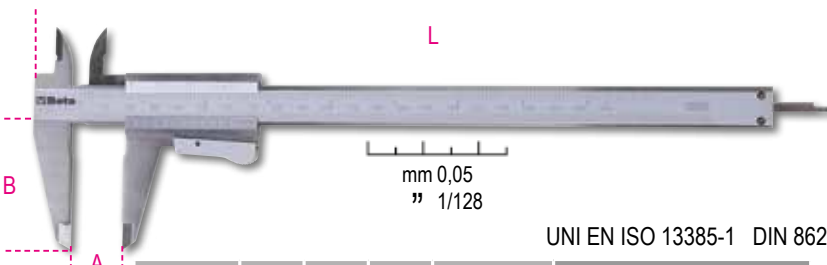

UNI EN ISO 13385-1 DIN 862

	A max mm	L mm	B mm	G mm	Art-Nr.	Preis	€
1650 150	12÷140	145	250	18	016500001	<del>73,00 €</del>	<b>42,50 €</b>
1650 200	20÷180	200	300	18	016500002	<del>96,50 €</del>	<b>55,50 €</b>

1706DGT

017060011

Digital-Tiefenmaß für Reifenprofile

~~44,00 €~~  
**22,50 €**



mm 0,01  
" 0,001

L mm	A Max mm	L1 mm
112,5	25	60

1760TMC

017600710

Infrarot-Wärmebildkamera Kompakte

Wärmebildkamera für die Temperaturmessung ohne Kontakt, geeignet für Anwendungen im Baugewerbe, Mechanik, elektrische Anlagen und Heizungsanlagen.

TEMPERATUR VON  
-20 ÷ +600 °C



IP54



- LCD-Display TFT, 2 Zoll 240x320
  - Sensor 32x32 Pixel
  - Erfassungsfrequenz 7Hz
  - Wärmempfindlichkeit <347mK
  - Automatische Erfassung der warmen und kalten Punkte
  - Kamera Bildaufnahme in BMP-Format (maximal 100 Bilder)
- Emissionsgrad:
- Spannungsversorgung 3 Alkalibatterien AAA
  - USB-Schnittstelle
  - IP54
  - Temperatur von -20 °C ÷ +600 °C
  - Infrarot Frequenzband 6.5÷14µm
  - Abstand sichtbare Fusion/IR-Fusion: 0.5; 1; 2m
  - Alarmfunktion durch Auswahl der zulässigen Höchst- und Mindesttemperatur

~~1.015,00 €~~  
**569,00 €**



## 9710

### LUBRIBETA

#### Mehrwecklöser 7 in 1

1. Kriechfähig und lösend;
2. Schmiermittel;
3. Reinigung und Entfettung;
4. Rostschutz;
5. Desoxidierend für elektrische Kontakte;
6. Wasserabstoßend;
7. Gefrierschutz. Enthält kein Silikon.

400 ml



		€
9710 (1)	097100040	<del>10,80 €</del> <b>6,60 €</b>
9710 (2)	097101040	

## 9740

### BRAKE CLEANER

#### Bremsenreinigungsmittel

- Ideal für die Reinigung von Brems scheiben und Bremsbelag, Motoren.
- Entfernt Fett und Teer, ohne Rückstände zu hinterlassen.
- Schnell verdunstend.
- Greift Gummi und Kunststoff nicht an.

400 ml



		€
9740 (1)	097400050	<del>7,75 €</del> <b>4,40 €</b>
9740 (2)	097401050	

## 9841N

### BLACK SEAL

Schwarzer Silikon-Dichtstoff Beständig gegen hohe Temperaturen, mit praktischem Druckspender

- Ermöglicht elastisches, dauerhaftes Abdichten
- Ersetzt vorgeformte Dichtungen
- Der praktische Spender ermöglicht eine einfache (einhändige), genaue, gleichmäßige Verteilung des Produktes

~~32,50 €~~  
**17,00 €**

200 ml



HÄLT TEMPERATUREN BIS 240 °C STAND

		€
9712 (1)	097120040	<del>7,90 €</del> <b>5,00 €</b>
9712 (2)	097121040	

## 9712

### ULTRA SBLOCK

#### Löse- und Superkriechmittel

- Lösend und desoxydierend, mit starker Kriechfähigkeit zum schnellen Lösen des Rosts und der Oxidation von Muttern, Bolzen, Schrauben und Getrieben.
- Wasserabweisend zum Entfernen des Wassers und der Feuchtigkeit von den behandelten Teilen.
- Hohe Thermobeständigkeit (von -40 °C bis +150 °C).

400 ml



		€
9742 (1)	097420040	<del>8,45 €</del> <b>5,50 €</b>
9742 (2)	097421040	

## 9742

### CONTACT CLEANER

#### Reinigungsmittel für elektrische und elektronische Kontakte

- Geeignet zur Reinigung von elektronischen Kontakten, Schaltkreisen und elektrischen Komponenten allgemein.
- Dank seiner wenig dicken Konsistenz, kann dieses Mittel gleichmäßig und schnell auf der behandelten Oberfläche verteilt werden und entfernt so Fett und Schmutz, ohne ölige Rückstände zu hinterlassen.
- Schnell verdunstend. Greift Gummi und Kunststoff nicht an.

400 ml



		€
9745 (1)	097450040	<del>11,40 €</del> <b>7,50 €</b>
9745 (2)	097451040	

## 9745

### CARB CLEANER

#### Reinigungsmittel für Vergaser und Drosselklappengehäuse

- Spezifisch für die Innenund Außenreinigung von Vergasern, Saugrohren und Drosselklappengehäusen.
- Entfernt vollständig kohlehaltige Rückstände, Ablagerungen und Unreinheiten.
- Hinterlässt keine Ölrückstände.

400 ml



		€
9746 (1)	097460040	<del>14,20 €</del> <b>7,50 €</b>
9746 (2)	097461040	

## 9746

### CLIMA CLEANER

#### Reinigungsmittel für Klimaanlage

- Schaumformulierung
- Geeignet für Klimaanlage und Luftkonditionierer für Industrie-, Zivil- und Fahrzeugsysteme
- Ermöglicht die Beseitigung von Schmutz, Verkrustungen und Gerüchen in den Luftkanälen
- Hinterlässt einen angenehmen Duft
- Mitgeliefertes Röhrchen

400 ml



		€
9720 (1)	097200040	<del>9,10 €</del> <b>5,50 €</b>
9720 (2)	097201040	

## 9720

### MULTI GREASE

#### Mehrweckfett

- Besonders geeignet für das Schmieren von Ketten, Getrieben und beweglichen Metallteilen, aber auch von Scharnieren, Schlössern und Angelpunkten.
- Hohe Beständigkeit gegen hohe Temperaturen (bis zu 210 °C).
- Hoch haftfähig. Rinnt und tropft nicht.

400 ml



		€
9746 (1)	097460040	<del>14,20 €</del> <b>7,50 €</b>
9746 (2)	097461040	



## 1838CLAMP

018380310

**Wiederaufladbarer Klemmscheinwerfer, 4 Lichtstärken, einstellbar, USB-Aufladung.**

- 4 Lichtstärken: 1600 lm - Ultra hoher Modus, 700 lm - Hoch-Modus, 300 lm - Niedriger Modus, 100 lm - Öko-Modus
- Wiederaufladbare Batterie: Li-Ion 3,7 V, 5200 mAh
- Kann mit USB-C-Kabel (im Lieferumfang enthalten) aufgeladen werden
- Kann um 360° gedreht werden
- Aufladezeit: 4h
- Lebensdauer der Batterie: 3h - Ultra hoher Modus, 5h - Hoher Modus, 8,5h - Niedriger Modus, 24h - Öko-Modus
- 3-LED-Batteriestandsanzeige
- Mit eingebauter Klemme, kann überall leicht angeklemmt werden
- 1 Magnet auf der Rückseite
- SCHUTZART IP65
- IK08

~~93,50 €~~  
**55,00 €**



**NEW**

## 1838COMPACT

018380011

**Kompakte LED-Lampe, aufladbar**

- Doppelte Lichtemission: Hauptlicht und Spotlicht
- 3 Leuchtstärken: Hauptlicht COB LED 300 - 120 Lumen, Spotlicht SMD LED 150 Lumen
- Aufladbare Batterie: Li-Ion 3.7 V, 1500 mAh
- Akkuladendauer: 2,5h
- Akkulaufzeit: Hauptlicht: 7/3,5h
- Gürtelclip / Tasche
- IP65; IK07
- Inkl. USB-C-Kabel

~~73,50 €~~  
**39,50 €**

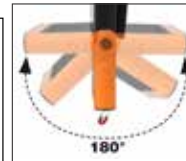

## 1838SLIM

018380221

**Gelenk-3-LED-Lampe, schmal, aufladbar**

- 3 Lichtstärken
- Frontlicht: 100/200 Lumen
- Rücklicht: 180 Lumen
- Kopflicht (Spot): 80 Lumen

**Merkmale:**

- Magnetischer Boden
- Ladezeit: 2.5h
- Leuchtdauer: 2-4h/ Spot 3h
- Inklusive USB-C-Kabel

~~86,00 €~~  
**46,90 €**



L 307 mm



## 1838AM

018380400

**Wiederaufladbare LED-Inspektionslampe mit doppelter Leuchtstärke, gelenkig und 180° drehbar, mit schwenkbarem magnetischem Boden und Haken**

- 2 Leuchtstärken: Frontlicht: LED COB, 60-700 Lumen, mittels Potentiometers regulierbar, Kopflicht (Spot): LED SMD, 120 Lumen, Ein-/Aus-Schalter
- Wiederaufladbare Batterie 3.6V 2600mAh Li-ion
- Mit USB-C Anschluss
- Geliefert mit Ladegerät 100-240V / 50-60Hz
- Akkuladendauer: 4h
- Akkulaufzeit: Frontlicht: 2.5-16h, Kopflicht (Spot): 10h
- Ladestandsanzeiger mit 3 LEDs
- Magnetischer Boden (mit Neodym-Eisen-Bor-Magnet), 90° schwenkbar
- Schwenkbarer Haken am Boden
- Gelenkig und 180° schwenkbar (± 90° zur Achse)

~~127,00 €~~  
**69,50 €**

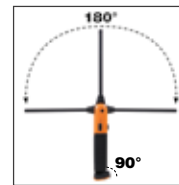

L 405 mm

## 1838E

018380270

**Aufladbare LED-Motorhaubenlampe**

- 3 Lichtstärken: 500/1000/2000 Lumen
- 360° drehbar
- Längenbereich: 116 ÷ 188 cm
- Körper aus Aluminium
- Haken aus rutschfestem Gummi
- Aufladung über USB-C-Anschluss
- Inklusive Batterieladegerät
- Input: 100-240V ~ 50/60Hz
- Output: DC 5V - 2000 mA
- Leuchtdauer: 3-9 h
- IP20
- IK07



**2 Aufladungsvorgänge:**  
Aufladen mittels USB-Buchse an der Lampe  
Aufladen mittels USB-Buchse der internen Batterie



~~217,50 €~~  
**123,00 €**

## 1838E-BT

018380271

**Wiederaufladbare Batterie mit USB-C-Anschluss für Motorhaubenlampe Art. 1838E**

- Li-Ion 3,6V - DC 5V - 2000 mA

~~61,00 €~~  
**34,90 €**

# KIT WIRELESS

## 1839W/P2

018390805

Set bestehend aus: LED-Lampe  
1838SW und 1838Pocket  
+ induktives Ladestation 1839BRW

Inhalt des Kits:

- Wiederaufladbare, schwenkbare LED-Inspektionslampe 1838SW, kabellos aufladbar
- LED-Gelenktaschenlampe 1838POCKET, verstellbar, mit doppeltem Lichtstrahl, kabellos aufladbar
- Kabellose Ladestation 1839BRW, kompatibel mit den Lampen des Kits



~~302,00 €~~  
**152,00 €**



**NEW**

## 1838SW

018380142

Gelenk-LED-Lampe, aufladbar,  
mit kabellosem Aufladen

- **Doppelte Lichtemission:**  
Frontlicht: LED COB, 3 Leuchtstärken:  
250 - 500 - 1000 Lumen
- Akkuladendauer:  
- 6.5h mit kabelloser Ladestation  
- 4.5h mit Ladegerät
- Akkulaufzeit:  
- Frontlicht: 3-5h  
- Kopflicht (Spot): 7h
- Boden um 180° schwenkbar
- Körper aus rutschfestem Gummi
- Schwenkbarer Doppelhaken
- Magnete am Boden und an der Rückseite
- IP65
- IK07



~~114,00 €~~  
**65,00 €**



## 1838/13LED-W

018380112

Wiederaufladbare  
LED-Arbeitslampe mit hoher  
Leuchtkraft, kabellos

- Doppelte Lichtemission
- Ladestandsanzeiger
- Schwenkbarer Haken
- 1 Magnet am Boden
- 2 seitliche Magnete
- Inkl. USB-C-Kabel



~~164,00 €~~  
**93,50 €**



**NEW**

## 1838FLASHPRO

018380301

Ultrakompakter, wiederaufladbarer  
Scheinwerfer, die bestmögliche  
Lösung für jede Anwendung

- Wiederaufladbarer Akku: Li-Ion, 3.6V, 10000 mAh
- Wiederaufladbar, Ladegerät mit USB-C-Anschluss
- Inkl. USB-C-Kabel und Ladegerät
- Ladestandsanzeiger
- Akkuladendauer: 7,45 h
- Akkulaufzeit:  
1200 Lumen: 8,5 h - 1000 Lumen: 9,5 h  
800 Lumen: 11,5 h
- IP65
- IK07



- 3 Leuchtstärken:  
LED SMD  
1200 - 1000 - 800 Lumen



~~253,00 €~~  
**142,00 €**



**NEW**



POWER TOOLS

1972/K12V-10

019720112

Ultrakompakter 12V-Bohrschrauber

- Doppelte mechanische Geschwindigkeit mit Stahlzahnradern und Kupplung mit 20 Positionen
- Drehmoment bis zu 30 Nm und 1300 U/min (400 U/min im 1. Gang); bohrt bis zu einem Durchmesser von 10 mm in Stahl und 20 mm in Holz
- 2Ah-Batterien und Ladeanzeige am Gerätekörper
- Rutschfester ergonomischer Griff
- Front-LED
- Spannbohrfutter 10 mm
- Gürtelclip rechts/links
- Wählschalter Eindrehen-Ausdrehen-Sperre (für den Transport)
- Geliefert im Hartschalenkoffer mit 2 Lithium-Ionen-Batterien 2 Ah und Schnellladegerät (50 Min)

Ultrakompakt: nur 170 mm lang;  
ultraleicht: nur 1,1 kg mit Batterie und perfekt in Balance



~~304,00 €~~  
109,00 €



1956 115-750W

019560011

Winkelschleifer für Schleifscheiben Ø 115 mm

- Aufnahmeleistung: 750 W
- Schutz gegen unbeabsichtigten Neustart
- Zusätzlicher Handgriff, beidseitig positionierbar
- Scheibenabdeckung mit "Tool-less"-System (Schnellentriegelung)
- Wellensperrvorrichtung für ein schnelles Wechseln der Schleifscheiben
- Schlitteneinschalter mit Sperre
- Lüftungsschlitze für eine optimale Kühlung, gegen das Eindringen von Staub geschützt
- Serviceschlüssel mitgeliefert



~~94,00 €~~  
49,50 €



- Drehzahl im Leerlauf: 11.000 U/min
- Bohrfutteraufnahme: M14
- Länge verwicklungssicheres Kabel: 4 m

1984/K600+BORSA

019840038

Satz mit 20-V-Impuls-Schlagschrauber, 600 Nm + Tasche aus Hightech-Gewebe

1984/K600

20-V-Impuls-Schlagschrauber Brushless mit Rechts- und Linkslauf, 600 Nm, 600Nm.

Geliefert im Hartschalenkoffer mit 2 4-Ah-Batterien und Schnellladgerät.



Im Preis inbegriffen Tasche C9PT mit einem Nettowert von € 32,00



1984/K1200+BORSA

019840039

Satz mit 20-V-Impuls-Schlagschrauber, 1.200 Nm + Tasche aus Hightech-Gewebe

1984/K1200

20-V-Impuls-Schlagschrauber Brushless mit Rechts- und Linkslauf, 1.200 Nm.

Geliefert im Hartschalenkoffer mit 2 6-Ah-Akkus und Schnellladgerät.



½-Zoll-Anschluss  
3 verschiedene Drehmomenteinstellungen beim Eindrehen, 2 beim Ausdrehen  
Digitaler BRUSHLESS-Motor (bürstenlos)  
Deutliche Leistungssteigerung, u. a.: mehr Leistung, geringerer Energieverbrauch, längere Lebensdauer des Motors, bessere Leistungsdosierung über den Druckknopf

NEW



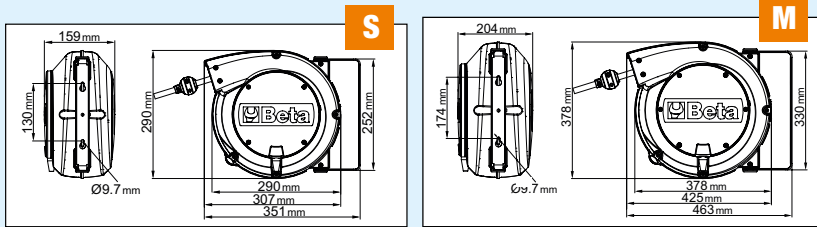

**SCHLAUCHAUFRÖLLER**

- Automatischer Schlauchaufroller mit Feder, Gehäuse aus schlagfestem Kunststoff, für Luft und Wasser
- Max. Betriebsdruck: 15 bar
- PUR-Druckluftgewebes Schlauch
- Polypropylen-Gehäuse
- Automatische Vorrichtung zum Stopp des Schlauchaufzugs auf der gewünschten Länge
- Abnehmbarer Klick-Mechanismus (Schlauch immer in Zugrichtung)
- Betriebstemperatur: -5 °C ÷ +50 °C
- Inkl. Bügel, 180° schwenkbar, und Schnellkupplungshalterung



	Kabel	Ø GAS BSP	L m		€	
<b>1900S 8X10</b>	<b>S</b>	Ø 8x12 mm	1/4"	10	019000080	<del>201,50 €</del> <b>87,90 €</b>
<b>1900M 8X15</b>	<b>M</b>	Ø 8x12 mm	1/4"	15	019000085	<del>275,00 €</del> <b>120,00 €</b>
<b>1900M 10X15</b>	<b>M</b>	Ø 10x14 mm	3/8"	15	019000115	<del>287,00 €</del> <b>131,00 €</b>
<b>1900M 12X15</b>	<b>M</b>	Ø 12x16 mm	1/2"	15	019000125	<del>374,00 €</del> <b>175,00 €</b>



**1844 15-H05**

**Automatik-Kabelaufroller, Kabel 3Gx1,5 mm<sup>2</sup>**

- Kabel: 3Gx1,5 mm<sup>2</sup>
- Mit Thermoschutzschalter
- Maximale Belastbarkeit aufgerollt: 1500W (230V-20 °C)
- Maximale Belastbarkeit abgerollt: 2500W (230V-20 °C)



**1844 15-H05/SCK**  
Automatik Kabelaufroller, Kabel 3Gx1,5 mm<sup>2</sup>, mit SCHUKO-Stecker



**1844 15-H05/3SCK**  
Mit 3-fach Steckdose



	Kabel	L m	N° Schuko		€
<b>1844 15-H05/SCK</b>	H05VV-F	15	1	018440316	<del>272,00 €</del> <b>138,00 €</b>
<b>1844 15-H05/3SCK</b>	H05VV-F	15	3	018440319	<del>270,00 €</del> <b>142,00 €</b>

**NEW**

**1845EM/3**

**Automatische Kabeltrommel, mit 3Gx2,5 mm<sup>2</sup> Kabel und TYPE 2 Steckdose zum Laden von EVs**

- 3Gx2,5 mm<sup>2</sup> Kabel
- Mit Thermoschutzschalter
- Kabellänge aus der Trommel: 1 m
- Lieferung mit einem 1,5 m langen Kabel und einer TYP 2-Buchse
- Der Zahnstangenmechanismus kann deaktiviert werden, um das Kabel gezogen zu halten
- Max. Leistung: 3000W (230V-50Hz-16A)



~~567,00 €~~  
**319,00 €**



**L=7 m**



**NEW**

**1273MQ/D6** >> 012730851 <<

**Schraubendrehersatz, 6teilig**

1274MQ • 3x100-4x100-5,5x125 mm  
1272MQ • PH0x60-PH1x80-PH2x100 mm

1000 V EN 60900



~~84,00 €~~  
**48,90 €**

**1997MQ/GM** >> <<

**Isolierhandschuhe aus Verbundmaterial**

EN 60903  
EN 61482

CLASSE 0

1000 V



	G		€
<b>1997MQ/GM 9</b>	9	019970109	<del>196,50 €</del> <b>109,00 €</b>
<b>1997MQ/GM 10</b>	10	019970110	<del>196,50 €</del> <b>109,00 €</b>

**1760PT/N** >> 017600155 <<

**Spannungs- und Durchgangsprüfer, 1000 V**

Spannungs- und Durchgangsprüfer: Genauigkeit und Zuverlässigkeit mit einer Leistung von bis zu 1000V. Mit einem gut lesbaren digitalen Bildschirm und einer praktischen Selbstprüfungsfunktion ausgestattet gewährleistet dieses Gerät Genauigkeit und Zuverlässigkeit bei jeder Messung und ist somit für jeden Profi unerlässlich.



~~136,00 €~~  
**76,90 €**



- Spannung: 24÷1000VAC / 6÷1000VDC
- Balken-Spannungsanzeige: 6-12-24-50-120-230-400-690-1000
- Genauigkeit: ± (3% + 3)V
- Reaktionszeit: < 1s (09%)
- Maximale Stromaufnahme @1000V: < 3,5mA
- Berührungslose Spannungserkennung: > 90VAC
- Phasendrehungsprüfung: 100÷1000VAC (50/60Hz)
- Phasenwinkel: 120° ± 5°
- Durchgangsprüfung: 0±1,3 MΩ
- Strom (Durchgangsprüfung): ≤5 µA
- Verschmutzungsgrad: 2
- Stromversorgung: 3V (2x 1.5V AAA)



**1760OHM/2** >> 017600027 <<

**Megaohmmeter für Hochspannungs-Isolationstest**



~~442,00 €~~  
**245,00 €**

Unser Megaohmmeter ist Synonym für Technologie und Präzision bei Messungen und richtet sich an echte Profis. Mit einer Isolationskapazität von bis zu 100 GΩ bei 1000 V Spannung ist dieses Gerät ideal für professionelle und präzise Messungen in allen elektrischen Anwendungsbereichen. Ideal für Elektro- und Hybridfahrzeuge

- Isolationsprüfung bis zu 100 GΩ bei 1000 V Spannung
- Großes, gut lesbares Display mit Hintergrundbeleuchtung
- IP67-Wasserschutz
- Gummi-Teminalhaltersockel für mehr Komfort bei der Verwendung
- Klemmen mit doppelter Isolierung CAT IV 600V, CAT III 1000V
- Ideal für Elektro- und Hybridfahrzeuge



	Messbereich	Basispräzision
AC-Spannung:	10V - 600V	±(1,5% +5)
DC-Spannung:	0V - ±600V	±(1,5% +5)
Widerstand:	0.01Ω - 200Ω	±(2% +5)
Isolationsprüfung @1000V:	0.01Ω - 100GΩ	±(1,5% +5)
Frequenz:	1~1KHz	±(0.1% +3)

**2115PL-MQ32** >> 021150332 <<

**Werkzeugsortiment, 32 isolierte Werkzeuge für Hybridautos, in Kunststoffwerkzeugkoffer mit Schaumeinsatz**

**Stück / Beschreibung**

- 1 Umschaltknarre mit Außenvierkanttrieb 1/2"
- 2 Eindringschlüssel 10-12 mm
- 1 VDE-Einsatzhalter, magnetisch, mit Bimaterial-Griff 1/4"
- 10 Sortiment mit 10 Schraubensätzen und magnetischer Schraubensatzhalter, im Kunststoffkasten T7-T8-T9-T10-T15-T20-T25-T27-T30-T40
- 7 Sechskant-Steckschlüssel 8-10-12-13-14-17-19 mm
- 1 Verlängerung, Innen- und Außenvierkant 1/2" 125 mm
- 1 Verlängerung, Innen- und Außenvierkant 1/2" 250 mm
- 1 Verstellbare Zangen mit Tasteneinstellung 250 mm
- 1 Universalzange 1000V = 180mm
- 1 Flachzangen mit gebogenen Backen = 160mm
- 2 Schraubendreher für Phillips® - Schrauben, 1000V • 4.5X80-6X100mm
- 3 Schraubendreher für Gewindestifte mit Schlitz, 1000 V • 3X100-4X100-5.5X125
- 1 Isolierhandschuhe aus Latex G2
- 1 Werkzeugkasten, lange Ausführung, aus Kunststoff mit herausnehmbaren Behälter und Schale für Kleinteile

- Réf. Beta**
- 920MQ/55A
  - 89MQ
  - 850MQ
  - 861TX/A10
  - 920MQ/A
  - 920MQ/21
  - 920MQ/22
  - 1048MQ
  - 1150MQ
  - 1164MQ
  - 1272MQ
  - 1274MQ
  - 1997MQ/GM
  - CP15L



~~1.485,00 €~~  
**789,00 €**

1000 V

12"



## 5100 RSC51-MQ38

051000353

**Servicewagen für Elektromobilität mit 38 isolierten Werkzeugen**

**RSC51-R**

- ABS-verstärkte Arbeitsplatte, fest und robust
- Multifunktionale Auflagefläche mit Seitenwänden zum Sturzschutz und 8 Löchern zur Aufnahme der Schraubendreher
- 3 Schubladen mit Teleskopführungen, kugelgelagert, 588x367 mm, Höhe 70 mm
- Schubladenböden mit Schaumgummibelag
- Jede Schublade kann bis zu 4 Schaumstoffeinsätze aus EVA oder feste Thermoformateinsätze aus ABS aufnehmen

- Zentralverriegelung mit vorderem Sicherheitsschloss
- Mit praktischem seitlichem Schraubendreherhalter
- Zwei seitliche Dosenhalter, an der Struktur integriert
- Große untere Ablage, mit öl- und benzinfester Gummischutzmatte
- Vier Räder Ø 125 mm: 2 fest und 2 drehbar (davon 1 gebremst)

400 kg

1000 V

2.668,00 €  
**1.099,00 €**



**Stück / Beschreibung**

- 7 einmaulschlüssel 1000V 10-11-12-13-14-17-19
- 3 einringschlüssel 10-12-13
- 7 zwölfkant-Steckschlüssel 8-10-12-13-14-17-19
- 1 verlängerung mit Kardangeln, Außenvierkant 3/8"
- 1 umschaltknarre, Außenvierkant 3/8"
- 3 steckschlüssel für Torx®-Schrauben TX20-TX25-TX30
- 1 verlängerung Innen- und Außenvierkant 3/8"
- 1 verstellbare Zangen mit Tasteneinstellung 250 mm
- 1 diagonalseitenschneider 1000V 160 mm
- 1 elektrikerschere 145 mm
- 1 universalzange 1000V 180 mm
- 1 flachzangen mit geraden Backen, extralang 160 mm
- 1 flachzangen mit gebogenen Backen 160 mm
- 4 schraubendreher für Phillips® - Schrauben, 1000V
- 4 schraubendreher für Torx®-Schrauben 3x60-4,5x80-6x100-8x100
- 4 schraubendreher für Gewindestifte mit Schlitz, 1000 V
- 4 schraubendreher 2,5x75-3x100-4x100-5,5x125
- 1 abisoliermesser 190 mm

Ref. Beta	TR
52MQ	M159
89MQ	M159
910MQ/B	M159
910MQ/T	M159
910MQ/55	M159
910MQ/TX	M159
910MQ/21	M159
1048MQ	M161
1082MQ	M161
1128MQ	M161
1150MQ 180	M161
1162MQ	M161
1164MQ	M161
1272MQ	M161
1274MQ	M161
1777MQ/U	M161

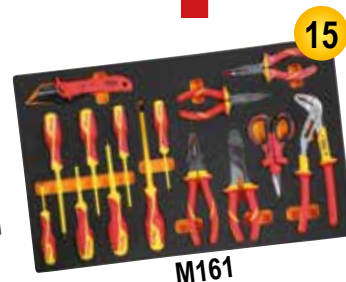

## 2400 RSC24/6-VEM

024004016

**Werkzeugwagen mit 6 Schubladen und Werkzeugsortiment, 81-teilig, für die Reparatur und Wartung von Hybrid- und Elektrofahrzeugen**



6.480,00 €  
**3.025,00 €**

1000 V



**RSC24/6-R** 8

**Stück / Beschreibung**

- 1 Isoliermatte
- 4 Kunststoffsäulen mit auffüllbarem Sockel
- 1 Multimeter/Megaohmmeter für Hochspannungs-Isolationstest. Effektivwertmessung TRUE RMS
- 1 Spannungs- und Durchgangsprüfgerät 12-690V AC/DC
- 1 Ersatzprüfspitzen für Mehrzweck-Digitalmultimeter und Stromzangen
- 1 Isolierhandschuhe aus Verbundmaterial Gr. 10
- 1 Abgrenzungskette aus Kunststoff
- 2 Warmschilder aus Aluminium A1,A2
- 2 Verbotsschilder D2,D3
- 12 Einmaulschlüssel 1000V 7-8-10-11-12-13-14-15-16-17-19-22 mm
- 12 Einringschlüssel 7-8-10-11-12-13-14-15-16-17-19-22 mm
- 4 Sechskant-Steckschlüssel 4-5-6-8 mm
- 11 Zwölfkant-Steckschlüssel 7-8-10-11-12-13-14-15-16-17-19 mm
- 6 Steckschlüssel für Torx®-Schrauben T15-T20-T25-T27-T30-T40
- 2 Steckschlüssel für XZN®-Schrauben 8-10 mm
- 1 Verlängerung Innen- und Außenvierkant 3/8" 140 mm
- 1 Verlängerung Innen- und Außenvierkant 3/8" 265 mm
- 1 Verlängerung mit Kardangeln, Außenvierkant 3/8" 200 mm
- 1 Umschaltknarre, Außenvierkant 3/8" 203 mm
- 1 Elektrikerschere 145 mm
- 1 Verstellbare Zangen mit Tasteneinstellung 250 mm
- 1 Diagonalseitenschneider 1000V 160 mm
- 1 Universalzange 1000V 180 mm
- 1 Flachzangen mit geraden Backen, extralang 160 mm
- 1 Flachzangen mit gebogenen Backen 160 mm
- 4 Schraubendreher für Phillips® - Schrauben, 1000V
- 4 Schraubendreher für Torx®-Schrauben PH0x60 - PH1x80 - PH2x100 - PH3x150 mm
- 4 Schraubendreher für Gewindestifte mit Schlitz, 1000V
- 4 Schraubendreher 2,5x75 - 3x100 - 4x100 - 5,5x125 mm
- 1 Abisoliermesser 190 mm

1995MQ/T	
7104 90	
1760/OHM	
1760PT	M49
1760DGT-R3	M49
1996MQ/GM	M108
7105 6	M108
7109 A	M108
7109 D	M108
52MQ	M108
89MQ	M108
910MQ/PE	M108
910MQ/B	M108
910MQ/TX	M108
910MQ/XZN	M108
910MQ/21	M108
910MQ/22	M108
910MQ/T	M108
910MQ/55	M108
1128MQ	M161
1048MQ	M161
1082MQ	M161
1150MQ	M161
1162MQ	M161
1164MQ	M161
1272MQ	M161
1274MQ	M161
1777MQ/U	M161

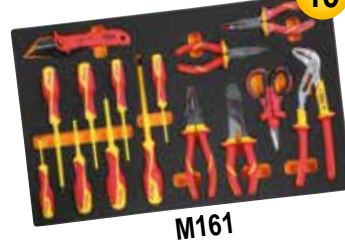
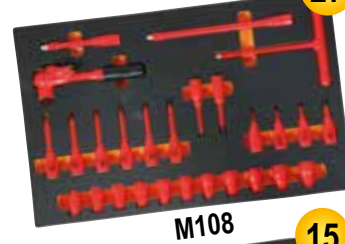
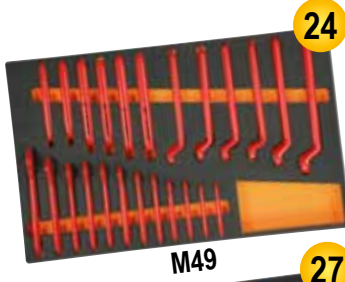



# ANLASSER UND BATTERIELADEGERÄTE



Dank der Übernahme von Helvi, einem historischen und maßgeblichen Branchenspezialisten, präsentiert Beta Utensili eine neue Linie mit Anlassern, Batterieladegeräten und Testern, die sich durch außergewöhnliche Leistungen und hohe Qualitätsstandards auszeichnen. Das Sortiment umfasst tragbare Starthilfegeräte für PKWs und LKWs – einschließlich der neuen Lithium-Modelle –, elektronische und herkömmliche Batterieladegeräte sowie Batterietester.

Durch das Know-How von Helvi ist Beta in der Lage, ein immer umfassenderes und spezielleres Sortiment anzubieten, das selbst den Anforderungen anspruchsvollster Fachleute gerecht wird.



## 1498PRO

### Tragbarer Pro-Starter

Blei-Säure-Starter aus dem PRO-Sortiment: ein Konzentrat aus fortgeschrittener Technologie, außerordentlichen Leistungen und Höchstqualität! Erstklassige Geräte für Ihre Werkstatt.



### 1498PRO/12

☎ 014980812

### 1498PRO/12-24

☎ 014980824

#### Tragbarer Pro-Starter, 12V

~~858,00 €~~  
**479,00 €**

- Anlassspitzenstrom: 3200A
- Batteriekapazität: 25 Ah
- Kabellänge: 2 m

#### Tragbarer Pro-Starter, 12/24V

~~1.540,00 €~~  
**859,00 €**

- Anlassspitzenstrom: 5000A 12V - 2500A 24V
- Batteriekapazität: 2 x 18 Ah
- Kabellänge: 2 m

## 1498EL

### Tragbarer Starter

lei-Säure-Starter aus dem EL-Sortiment: sie vereinen in sich höchste Qualität, unschlagbare Preisgünstigkeit und außerordentliche Leistungen. Ein einfaches Design, ein äußerst widerstandsfähiger Aufbau und eine hochwertige Batterie machen diesen Starter zu einem idealen Verbündeten sowohl für den beruflichen als auch für den privaten Bereich.



### 1498EL/12

☎ 014980712

### 1498EL/12-24

☎ 014980724

#### Tragbarer Starter, 12V

~~561,00 €~~  
**329,00 €**

- Anlassspitzenstrom: 1800A
- Batteriekapazität: 22 Ah
- Kabellänge: 1 m

#### Tragbarer Starter, 12/24V

~~1.078,00 €~~  
**625,00 €**

- Anlassspitzenstrom: 3600A 12V - 1800A 24V
- Batteriekapazität: 2x 22 Ah
- Kabellänge: 2 m

# 1498ULTRA

LITHIUM TECHNOLOGY

DER MIKROPROZESSOR DER NEUESTEN GENERATION ERMÖGLICHT VOLLSTÄNDIGEN SCHUTZ GEGEN:

**UMPOLUNG  
KURZSCHLUSS  
ÜBERLAST  
ÜBERTEMPERATUR**



## 1498ULTRA/12

014980960

### Tragbarer 12-V-Lithium-Starter

Kompakt, leicht und leistungsstark ermöglicht er dank einer Startleistung von 5000 A das schnelle Starten von Fahrzeugen auch unter kritischen Bedingungen. In den Beta-Werken konzipiert und entwickelt, verfügt er unter anderem über einen vollständigen elektronischen Schutz, ein hintergrundbeleuchtetes Display, einen USB-C-Anschluss für Powerbank-Funktion sowie einen leistungsstarken LiFePO4-Akku.

- Betriebsspannung: 12 V
- Spitzenstrom: 5000 A
- Max. Anlassstrom: 2500 A
- Batteriekapazität: 10000 mAh

~~935,00 €~~  
**549,00 €**

## 1498ULTRA/12-24

014980970

### Tragbarer 12/24-V-Lithium-Starter

Kompakt, leistungsstark und zukunftsweisend ist er der perfekte Begleiter für anspruchsvolle Profis. Dank einer Spitzenleistung von 10000 A und 25-mm<sup>2</sup>-Kabeln gewährleistet dieses Startergerät hohe Leistungsfähigkeit, ideal auch für erschöpfte Batterien und besonders anspruchsvolle Einsätze.

- Betriebsspannung: 12-24 V
- Spitzenstrom: 10000 A (12V)/5000 A (24 V)
- Max. Anlassstrom: 5000 A (12V)/2500 A (24 V)
- Batteriekapazität: 2 x 10000 mAh

~~1.650,00 €~~  
**915,00 €**

**NEW**

## 1498BC/12

014980040

### Multifunktions-Startgerät, 12V, tragbar

Schutzgerät gegen Polaritätswechsel, Kurzschluss, Überstrom, Überlast und Überhitzung

#### Standardzubehör:

- Schutzhülle
- Kabel mit Starterklemmen
- USB-Anschlüsse zur Aufladung elektronischer Geräte
- LED-Batterieladezustandsanzeige
- USB- und USB-C-Kabel
- Netzteil
- Multifunktions-LED-Lampe

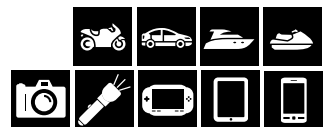

Starthilfestrom	600A
Anlassspitzenstrom	1500A
Batterietyp	4 Zellen, LifePo4
Batteriekapazität	25000mAh

# 1498H

## Elektronisches Multifunktions-Batterieladegerät, 6-12V

Elektronische Ladegeräte 1498H: Innovation und Technologie im Dienste der Profis! Sie verfügen über ein LCD-Display und eine 3-farbige LED-Anzeige und funktionieren mit allen Arten von Batterien, Blei und Lithium. Die elektronische Karte garantiert vollständigen Schutz vor unvorhergesehenen Ereignissen. Die 9 automatischen Ladestufen bieten eine schnelle und effiziente Aufladung mit Wiederbelebungs- und Desulfatierungsfunktionen.



IP65

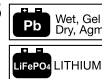

- LCD-Display
- LED-Anzeige mit 3 Helligkeitsstufen
- Laden und Erhaltungsladen
- Schutz gegen Verpolung, Kurzschluss, Überhitzung, Überlastung, Übertemperatur
- Funkenschutz
- 9 Ladestufen
- Floating System
- Funktionen: Batterierückgewinnung, Batterietest und Desulfatierung
- Klemmenhalter
- Befestigungshaken, zurückklappbar
- Inkl. Zubehör: Kabel mit Klemmen, Ösenkabel



			€
<b>1498H/4A</b>	014980204	<del>181,50 €</del>	<b>101,00 €</b>
<b>1498H/8A</b>	014980208	<del>223,50 €</del>	<b>123,00 €</b>
<b>1498H/16A</b>	014980216	<del>329,00 €</del>	<b>186,00 €</b>
<b>1498H/25A</b>	014980225	<del>351,00 €</del>	<b>197,00 €</b>

	1498H/4A	1498H/8A	1498H/16A	1498H/25A
<b>Stromversorgung (1ph)</b>	230 V - 50/60 Hz	230 V - 50/60 Hz	230 V - 50/60 Hz	230 V - 50/60 Hz
<b>Ladestrom</b>	1-4 A	2-8 A	4-16 A	6-24 A
<b>Batterientyp</b>	Pb - GEL - Ca/Ca - AGM - Start/Stop - Lithium (LiFePo4)			
<b>Ladekapazität</b>	5-80Ah (LiFePO4 1-80Ah)	10-160Ah (LiFePO4 2-160Ah)	20-360Ah (LiFePO4 4-360Ah)	30-550Ah (LiFePO4 6-550Ah)
<b>Erhaltungskapazität</b>	5-120Ah (LiFePO4 1-120Ah)	10-250Ah (LiFePO4 2-250Ah)	20-550Ah (LiFePO4 4-550Ah)	30-800Ah (LiFePO4 6-800Ah)
<b>Stromversorgung (DC)</b>	N/A	13.8V - 5A	13.8V - 12A	13.8V - 20A
<b>Ausgangsspannung</b>	6-12V	12-24V	12-24V	12-24V
<b>Schutzgrad</b>	IP65		IP20	

# 1498/AT

## Start- und Batterieladegerät, 12/24 V, auf Rädern

- Für Bleiakkus
- Ladestromwähler
- Amperemeter
- Thermostatischer Schutz gegen Daueranlauf
- Sicherung gegen Kurzschluss
- Verpolungsschutz



			€
<b>1498/AT701</b>	014980762	<del>1.095,00 €</del>	<b>625,00 €</b>
<b>1498/AT1001</b>	014980763	<del>1.800,00 €</del>	<b>1.025,00 €</b>
<b>1498/AT1300</b>	014980764	<del>3.080,00 €</del>	<b>1.755,00 €</b>
<b>1498/AT2000</b>	014980765	<del>4.360,00 €</del>	<b>2.475,00 €</b>

	1498/AT701	1498/AT1001	1498/AT1300	1498/AT2000
<b>Stromversorgung (1ph)</b>	(1ph) 230 V - 50/60 Hz	(3ph) 230/400 V - 50/60 Hz	(3ph) 230/400 V - 50/60 Hz	(3ph) 230/400 V - 50/60 Hz
<b>Leistung</b>	1800 W	2200 W	2900 W	3600 W
<b>Spannung</b>	12/24 V	12/24 V	12/24 V	12/24 V
<b>Max. Stromstärke</b>	75 A	90 A	120 A	150 A
<b>Ladestrom</b>	50 A	60 A	80 A	120 A
<b>Max. Boost-Stromstärke</b>	550 Acc	980 Acc	1280 Acc	2000 Acc
<b>Anlaufstrom</b>	400 A	560 A	850 A	1100 A
<b>Ladekapazität</b>	600 Ah 15h	1350 Ah 15h	1800 Ah 15h	2250 Ah 15h
<b>Ladepositionen</b>	6 + boost	14 + boost	12 + boost	12 + boost





## 1498/DG

### Elektronisches Lade-/Startgerät, 12/24 V, auf Rädern

Das C.P.S. (Car Protection System) aktiviert und deaktiviert automatisch die Starter-Funktion (Boost) und schützt so die Fahrzeugelektronik.

- Für AGM-, GEL-, Ca/Ca- und Start/Stop-Akkus
- Elektronische Ladesteuerung über Mikroprozessor
- Einstellung der Ladezeit
- Digitales Display
- LED-Anzeige des Ladezustands
- Sicherheitssysteme: Verpolungsschutz, Überstromschutz, Batteriestörungsanzeige, sicheres und geschütztes Booster-Laden

### 1498/DG540E

014980770

#### Elektronisches Lade-/Startgerät, 12 V

~~1.081,00 €~~  
**619,00 €**

### 1498/DG1100E

014980771

#### Elektronisches Lade-/Startgerät, 12/24 V

~~1.435,00 €~~  
**825,00 €**

	1498/DG540E	1498/DG1100E
Stromversorgung (1ph)	230 V - 50/60 Hz	230 V - 50/60 Hz
Leistung	1320 W	2400 W
Spannung	12/24 V	12/24 V
Max. Stromstärke	55 A	100 A
Ladestrom	36 A	70 A
Max. Boost-Stromstärke	380 Acc	580 Acc
Anlaufstrom	260 A	400 A
Ladekapazität	810 Ah 15h	5000 Ah 15h
Ladepositionen	4 + boost	4 + boost + supply



## 1498/AM30

### Herkömmliches automatisches Batterieladegerät, 12/24 V

- Für AGM-, GEL-, Blei- und Start/Stop-Akkus
- Elektronische Ladestromregelung
- Leuchtende Ladezustandsanzeigen
- Potentiometer zur Ladestromeinstellung
- Automatische Ladefunktion
- Erhaltungsfunktion



~~673,00 €~~  
**385,00 €**

Stromversorgung (1ph)	230 V - 50/60 Hz
Leistung	720 W
Spannung	12/24 V
Max. Stromstärke	30 A
Ladestrom	20 A
Ladekapazität	300 Ah 15h
Ladepositionen	∞

## 1498/SP

### Herkömmliches automatisches Batterieladegerät, 12 V

- Für Bleiakkus
- Ladestromwähler
- Amperemeter
- Thermostatischer Schutz gegen Daueranlauf
- Sicherung gegen Kurzschluss
- Verpolungsschutz

### 1498/SP150

014980745

#### Herkömmliches automatisches Batterieladegerät, 12 V

~~314,00 €~~  
**160,00 €**

### 1498/SP250

014980746

#### Herkömmliches automatisches Batterieladegerät, 12/24 V

~~360,00 €~~  
**205,00 €**

	1498/SP150	1498/SP250
Stromversorgung (1ph)	230 V - 50/60 Hz	230 V - 50/60 Hz
Leistung	190 W	650 W
Spannung	12 V	12/24 V
Max. Stromstärke	15 A	27 A
Ladestrom	11 A	18 A
Max. Boost-Stromstärke	120 Acc	200 Acc
Anlaufstrom	85 A	135 A
Ladekapazität	165 Ah 15h	270 Ah 15h
Ladepositionen	2 + boost	2 + boost



1498/PR

Herkömmliches Batterieladegerät

Semiprofessionelle Batterieladegeräte für Bleiakкумуляtoren. Diese Geräte sind mit einem hochwertigen internen Transformator ausgestattet und haben das perfekte Gleichgewicht zwischen Tradition und Innovation gefunden. Mit dem Spannungs- und Stromwahlschalter, dem eingebauten Amperemeter und dem automatischen Thermoschutz vor Überlastung und Verpolung garantieren wir sichere und zuverlässige Leistungen.



1498/PR14

014980730

Herkömmliches Batterieladegerät, 6/12 V

~~209,00 €~~  
109,00 €

1498/PR17

014980731

Herkömmliches Batterieladegerät, 12/24 V

~~231,00 €~~  
120,00 €

1498/PR20

014980732

Herkömmliches Batterieladegerät, 12/24 V

~~286,00 €~~  
153,00 €

	1498/PR14	1498/PR17	1498/PR20
Stromversorgung (1ph)	230 V - 50/60 Hz	230 V - 50/60 Hz	230 V - 50/60 Hz
Leistung	140 W	300 W	390 W
Spannung	6/12 V	12/24 V	12/24 V
Max. Stromstärke	11 A	12,5 A	16 A
Ladestrom	7,5 A	8,5 A	11 A
Ladekapazität	112 Ah 15h	128 Ah 15h	165 Ah 15h
Ladepositionen	2	2	2

1498TB/12-24N

014980402

Digitales Batterieprüfgerät 12-24 V, mit eingebautem Drucker

- Ermöglicht die Durchführung der folgenden Tests: Batterie, Generator, Starter und System
- Verpolungsschutz
- Mit Software zum Anschluss des Geräts an den PC
- Hintergrundbeleuchtetes Display
- Kompakte und stoßfeste Struktur
- 9-sprachige Software

Technische Daten:

- Anwendungen: 12-24V-Batterien
- Betriebsintervall: 100-2000 CCA
- Bezugsnormen: CCA,SAE,DIN,EN,IEC,JIS, MCA, GB, BCI, CA
- Unterstützte Batterien: PB, WET, GEL, AGM, AGM FLAT, EFB, SLI
- Voltmeter: 9V-30V
- Kabellänge: 1800 mm
- Sprachen: Italienisch, Englisch, Französisch, Deutsch, Spanisch, Polnisch, Niederländisch, Ungarisch, Portugiesisch
- Inkl. Zubehör: USB-Kabel, 3 Druckerpapierrollen



~~419,00 €~~  
239,00 €



1497/C94

014970300

Steckverbindersortiment, 94teilig, für Tests an Fahrzeugen verwendbar für die wichtigsten Diagnosegeräte

Inkl. im Sortiment:

- 2 Kabelschnellverbinder
- 2 Potentiometer
- 2 Kontrollleuchten
- 2 Steckverbinder SRS
- 2 Krokodilzangen
- 2 Nadelsonden
- 2 Prüfspitzen
- 2 Doppelbananenstecker
- 4 Einzelbananenstecker
- 24 flache Stecker 0.6÷6 mm
- 12 runde Stecker 1.6÷3.9 mm
- 24 flache Steckhülsen 0.6÷6 mm
- 12 runde Steckhülsen 1.6÷3.9 mm



~~477,00 €~~  
269,00 €

430x390x100 mm



1497/C23

014970200

Werkzeugsortiment, 23teilig, für Entriegelung elektrische Steckverbinder



~~271,00 €~~  
157,00 €

440x250x70 mm

1760DGT/2

017600008

Automotive Digital-Multimeter, tragbar, mit 2-Kanal-Oszilloskop und Funktionsgenerator



DER KIT BEINHÄLTET:

- Multimeter Prüfspitzen
- 2 BNC Krokodilstecker für Oszilloskop
- Oszilloskop-Prüfsonde (1X und 10X)
- Batterieladegerät
- Nylonhülle



TECHNISCHE DATEN

- Display: Farb-TFT, 2,8"
- Auflösung: 320 x 240 Pixel
- Spannungsversorgung: 100V-240V AC, 50Hz-60Hz; DC INPUT 5V DC-2A
- Akku: 2 x 2600 mAh

SPEZIFIKATIONEN MULTIMETER

- Test: Spannung, Strom, Widerstand, Elektrische Kapazität, Dioden und On-Off
- Max. Spannung: 600V AC-DC
- Max. Strom: 10A AC-DC
- Max. Widerstand: 40MOHM
- Max. Elektrische Kapazität: 100uF

SPEZIFIKATIONEN OSZILLOSKOP

- Bandbreite: 40MHz
- Frequenzintervall Abtastung: 250MSa/s (Einzelkanal) - 125MSa/s (Doppelkanal)
- Range SEC/DIV: 5ns/div ÷ 500s/div 1,2,5 sequence
- Vertikal
- Range VOLTS/DIV: 10mV/div ÷ 10V/div at BNC Eingang
- Analog auswählbar Bandbreitengrenze, typisch: 20MHz
- Niederfrequenzantwort (-3db): ≤10Hz a BNC
- DC Gain Accuracy: ± 3% für den Abtastmodus Normal oder Mittel, von 10V/div bis 10 mV/div

Trigger

- Type: Edge
- Mode: Auto, Normal, Single
- Slope: Rising, Falling, Rising, & Falling
- Source: CH1, CH2

Eingang

- Kopplung: DC, AC oder GND
- Unterstützte Minderungsfaktoren der Sonde: 1X, 10X, 100X, 1000X

Arbiträrgenerator

- Wellenformfrequenz: Sine (1Hz÷25MHz), Square (1Hz÷10MHz), Ramp (1Hz÷1MHz), EXP (1Hz÷5MHz)
- Weite: 2.5Vpp (50Ω) - 5Vpp (hohe Impedanz)
- Ausgangswiderstand: 50Ω

~~901,00 €~~  
495,00 €

Max. Spannung	600V DC
Max. Strom	10A DC
Max. Widerstand	40MOHM
Max. Elektrische Kapazität	100uF
Display	Farb-TFT, 2,8"
Auflösung	320 x 240 pixels
Spannungsversorgung	100V-240V AC, 50Hz-60Hz; DC INPUT 5V DC-2A
Akku	2 x 2600 mAh



1760DGT

017600005

Automotives Mehrzweck-Digitalmultimeter

~~323,00 €~~  
158,00 €

TECHNISCHE DATEN

- RPM (Tacho): Für 2- und 4-Zylinder Motoren RPM4 600 - 4000 U/min RPM4 600 - 12000 U/min (x10 U/min) RPM2/DIS 300 - 4000 U/min RPM2/DIS 300 - 6000 U/min (x10 U/min)
- Dwell-Winkel: 4-8 CYL
- Spannung DC: 400mV-4/40/400/1000V
- Spannung AC: 4/40/400/700V
- Strom DC: 40/400mA-4/20A
- Strom AC: 40/400mA-4/20A
- Widerstand: 400Ω-4/40/400kΩ-4/40MΩ
- Kapazität: 40/400nF-4/40/100uF
- Frequenz: 5/50/500Hz-50/500-10MHz
- Messzyklus: 0.1 % - 99.9%
- Pulsierungsamplitude: 1 - 10ms
- Diodentest: Stromtest <0,3mA
- Kontinuität: <150Ω - Stromtest <0,3mA
- Display: LCD kontrastreich, 4 Zeichen, Hintergrundbeleuchtung
- Überspannung: Kategorie II 1000V
- Selbstabschaltung: 30 Minuten
- Stromversorgung: 1 9V Batterie (mitgeliefert)
- Induktivzange (mitgeliefert)
- 2 Messspitzen (mitgeliefert)
- Weichetui (mitgeliefert)
- Bedienungsanleitung



1760B

017600012

Mehrzweck-Digitalmultimeter

~~208,50 €~~  
109,00 €

DURCHFÜHRBARE MESSUNGEN

- Spannung DC: 200 mV-2/20/200/1000V
- Spannung AC: 2-20/200/700V
- Strom DC: 2/20/200 mA-20 A
- Strom AC: 2/200 mA- 20 A
- Widerstand: 200Ω - 2/20/200 kΩ - 2/20 MΩ
- Kapazität: 2/20/200 nF - 2/200 μF
- Temperatur: -20° + 1000°C/ -4 °F ~ +2000°F
- Frequenz: 20kHz
- Stromversorgung: 1 9V-Batterie (mitgeliefert)





1760PA/80

017600002

**AC/DC Stromzange 80A**  
Spezifisch für Messungen von niedrigen Stromverlust- oder Stromaufnahmewerten an Fahrzeugen

**IDEAL FÜR NIEDRIGE SPANNUNGSVERLUSTE**  
**1mA-80A**

~~268,00 €~~  
**153,00 €**

- Range: 1mA-80A AC/DC
- Funktion LED-Taschenlampe, weiß
- Hintergrundbeleuchtetes LCD-Display
- Reset-Funktion
- Hold-Funktion
- Selbstabschaltung
- Spannungsversorgung: 2 Batterien 1,5V Typ AAA



1760PA/AC-DC

017600000

**Multifunktions-Start- und Batterieladegerät, 12-24 V auf Rädern**

~~399,00 €~~  
**225,00 €**

**Durchführbare Messungen:**

- Spannung DC: 0.1mV ÷ 600V
- Spannung AC: 0.1mV ÷ 600V
- Strom AC: 0.01A ÷ 1000A
- Strom DC: 0.01A ÷ 1000A
- Widerstand: 0.1Ω ÷ 40MΩ
- Kapazität: 0.001nF ÷ 40 μF
- Frequenz: 0.001kHz ÷ 4kHz
- Temperatur: -40°C ÷ 1000 °C -40°F ÷ 1832°F
- Spannungsversorgung: 1 9V-Batterie (mitgeliefert)



1000A



1760PA/AC-DC2000

017600003

**Stromzange mit Digitalmultimeter und Bluetooth-Verbindung**

~~787,00 €~~  
**329,00 €**

**Durchführbare Messungen:**

- DC-Spannung: 0.1mV ÷ 1000V
- AC-Spannung: 0.1mV ÷ 1000V
- AC-Strom: 0.01A ÷ 2000A
- DC-Strom: 0.01A ÷ 2000A
- Widerstand: 0.1Ω ÷ 60MΩ
- Kapazität: 1nF ÷ 6000 μF
- Frequenz: 10kHz ÷ 20kHz
- Temperatur: -20 °C ÷ 1000 °C -4 °F ÷ 1832 °F
- Stromversorgung: 3 1,5V-Batterien Typ AA (mitgeliefert)
- Bluetooth-Verbindung (Version 4.0)



2000A



240x210x50 mm



1760/TC2

017600161

**Digital-Drehzahlmesser zum Messen auf Abstand und mit Kontakt**

~~278,00 €~~  
**146,00 €**

**Komplett mit:**

- Adapter zum Messen mit Kontakt;
- 2 Gummispitzen, Buchsen;
- 1 Gummispitze, Stecker;
- 1 Rädchen für lineare Vermessungen;
- Reflektierenden Etiketten;
- Handbuch
- Etui aus Kunststoff

**TECHNISCHE DATEN**

- Zur Messung von:
  - Berührungsloser Drehung (U/min - RPM)
  - Drehung (U/min - RPM) und Lineargeschwindigkeit (m/min oder ft/min) bei Kontakt
- LCD-Display, 5-stellig
- Maßstab:
  - Messen auf Abstand 2,5÷99.999 U/min
  - Messen mit Kontakt 0,5÷19.999 U/min
  - Lineargeschwindigkeit 0,05÷1.999,9 m/min
- Frequenz: 0,8 Sek.
- Stromversorgung: 4 1,5V-Batterien (Typ AA) oder 6V-Versorgerer (nicht im Lieferumfang enthalten)



1760/IR500

017600350

**Infrarot-Digitalthermometer mit doppeltem Laserpoint**

~~192,00 €~~  
**108,00 €**



**TECHNISCHE DATEN**

- Temperaturmessbereich: -50 ÷ 500 °C (-22 ÷ 932 °F)
- Displayauflösung: 0,1
- Emissionsgrad: 0,1 ÷ 1 regulierbar
- Messgenauigkeit: -50 ÷ 20 °C (+/- 3 °C); 20 ÷ 500 °C (+/-2% oder 2 °C)
- Optische Auflösung (D:S): 12:1
- Selbstabschaltung: etwa 10 Sekunden
- Betriebstemperatur: 0 ÷ 50 °C
- Lagerungstemperatur: -20 ÷ 60°C
- Stromversorgung: 1 9V-Batterie



**961N**

009610030

**Elektronisches Videoskop mit schwenkbaren Schlauchsonde**

- 5-Zoll-TFT-LCD-Display
- Unterstützt SD CARD
- Aufnahme von Videos und Bildern
- 4 LED-Lichter
- Stromversorgung über USB (eingebaute Batterie)
- Schwenkbare Sonde
- Hohe Auflösung

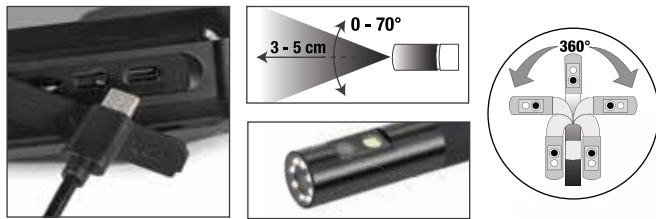

Entdecken Sie das Videoskop 961N, Ihren vielseitigen Verbündeten für alle Arten von Bearbeitungen! Dank der um 360° schwenkbaren Sonde und der beleuchteten Doppelkammer war es noch nie so einfach, auch schwer zugängliche Stellen zu erreichen. Mit ihm sind Anomalien und Probleme leicht und präzise zu finden. Und mit dem neuen 5-Zoll-TFT-LCD-Display und einer außergewöhnlichen Auflösung von 1920 x 1080 sind die Bilder und Videos schärfer und heller als je zuvor. Wählen Sie das Teleskop 961N für kompromisslose Qualität.



~~543,00 €~~  
**315,00 €**



**Multifunktionswagen**

**Nutzbar als mobile Arbeitsstation für Diagnosegeräte, Laptop, Tester und Batterieladegeräte.**

- Struktur aus lackiertem Blech: maximale Stabilität und Festigkeit
- Ergonomischer Griff
- 2 feste Hinterräder Ø 160 mm
- 2 drehbare Vorderräder Ø 125 mm (eins mit Bremse)

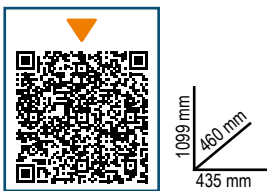

1 Ablage mit verstellbarer Position, 1 feste Ablage und Tür



Obere Ablage auf 2 Ebenen



Ausziehbare Schublade für Mini-Tastatur



1 Papierhalter



2 praktische Behälter seitlich



4 nützliche Kabelaufroller seitlich aus Kunststoff

**CA49-G**

049000112

**Multifunktionswagen mit Tür**

~~1.044,00 €~~  
**549,00 €**

42 kg

**CX49-G**

049000102

**Multifunktionswagen**

~~930,00 €~~  
**495,00 €**

40 kg



**1464CBD/N**

014640301

**Kompletter Adaptersatz zur Druckprüfung in Benzin- und Dieselmotoren mit Art. 1464T und 1464T/N**

~~839,00 €~~  
**495,00 €**

Ermöglicht den Anschluss an den Motor für den Kompressionstest in Benzin- und Dieselmotoren mit Digitaltester Art. 1464T

**Enthält:**

- 8 Zündkerzen mit Rückschlagventil
- 44 Prüflühkerzen mit Rückschlagventil
- 1 Universal-Prüfeinspritzdüse, verstellbar, für PKWs, LKWs, Schiffsgasturbinen und Landmaschinen
- 1 90°-Adapter, Druckablassventil und Anschlussrohr
- Raum zur Aufnahme des Digitaltesters Art. 1464T innerhalb des Koffers



510x410x140 mm

**NEW**

**1464APD**

014640100

**Satz zur Prüfung der Hockdruckanlage von Common-Rail-Dieselmotoren**

~~1.077,00 €~~  
**630,00 €**

Vereinfachen Sie die Diagnose von Common-Rail-Dieselmotoren mit unserer Adapterbox: das komplette Kit für präzise und zuverlässige Messungen.

Der 2000-bar-Sensor und zahlreiche Anschlussstücke machen dieses Set komplett und leistungsstark.

Mit den mitgelieferten Schläuchen ist der Anschluss zwischen der Hochdruckpumpe und der Verteilerleitung möglich, um den Druck des Common-Rail-Systems zu ermitteln.

Mit Hilfe der im Kit enthaltenen Regler-Attrappen kann bei Druckmangel festgestellt werden, ob das Problem an der Hochdruckpumpe oder am Regler liegt.



1464T/N ✓

**Größen der mitgelieferten Schläuche:**

- T12x12-M1,5
- T12x14-M1,5
- T12x16-M1,5
- T12-M1,5

Druckregler Bosch, Delphi, Denso und Siemens

510x415x130 mm

**1464T/N**

014640090

**Digitales Prüfgerät zur Messung von Druck und Kompression**

~~1.156,00 €~~  
**669,00 €**

Das digitale Prüfgerät 1464T von Beta kann zur Messung zahlreicher Parameter im Automotive-Bereich verwendet werden. Der 80-bar-Drucksensor, mit dem es ausgerüstet ist, ermöglicht, Druck- und Kompressionstests an Benzin- und Dieselmotoren, Motoröldrucktests, Tests im Niederdruck-Common-Rail und andere Tests durchzuführen. Die interne Software kann vom Anwender selbst mittels Wi-Fi-Anschlusses aktualisiert werden. Das Ergebnis der Messungen wird auf dem 8-Zoll-Touch-Screen angezeigt. Je nach der Prüfung, die Sie gerade durchführen, erscheint eine grafische oder numerische Anzeige.



**1464BP**

014640200

**Anschluss-Satz für Niederdruckprüfung, zur Verwendung mit Art. 1464T/N**

~~567,00 €~~  
**329,00 €**

Sichern Sie sich für dauerhafte Effizienz und Leistung Ihres Motors optimale Messungen mit dem Niederdruck-Adapter-Set. Über die Schnellanschlüsse zum Tester 1464T/N können der Kraftstoffmangeldruck in Diesel- und Benzinmotoren, der AdBlue®-Druck und der TDI-Druck schnell überprüft werden.



1464T/N ✓

510x415x130 mm



**Technische Daten:**

- Display: 8"
- Auflösung: 800x840 px
- Prozessor: Dual core 240 Mhz
- Interner Speicher: 32 Mb
- Software: 32-bits



**1464PO**

014640270

**Satz zur Prüfung des Öldrucks (verwendbar mit Art. 1464T und Art. 1464T/N)**

~~249,00 €~~  
**151,00 €**

**Satzinhalt:**

- 10 Motoröldruckanschlüsse:
  - 1/8 DIN 2999
  - 1/8 x27 NPT
  - 1/4 x 18 NPT
  - 3/8 x 20 UNF
  - 1/2 x 20 UNF
  - M10 x 1.0
  - M12 x 1.5
  - M14 x 1.5
  - M16 x 1.5
  - M18 x 1.5
- 4 Turboöldruckanschlüsse:
  - M10 x 1.07/16 x 24 UNF
  - M12 x 1.5M14 x 1.5
- 90°-Anschluss
- Gummiverlängerung mit Schnellkupplung



350x290x90 mm

**1464APB**

014640500

**Satz zur Prüfung der Hochdruckanlage von FSI-Benzinmotoren, für Art. 1464T und 1464T/N**

~~470,00 €~~  
**219,00 €**

Mitgeliefert 200 bar Sensor und Verbindungsanschlüsse



240x210x50 mm

**1464FAP**

014640610

**Set für die Druckprüfung des Dieselpartikelfilters DPF für Art. 1464T**

~~233,00 €~~  
**119,00 €**

**Deliefert mit:**

- Sensor 500 mbar
- 8 mm Adapter mit Schnellanschluss und T-Anschluss
- RJ45-Kabel, 3 Meter

**TECHNISCHE DATEN**

Drucktest: 0÷500 mbar  
Auflösung: 1 mbar



240x210x50 mm

**1464PT**

014640550

**Satz zur Prüfung des Turboladerdrucks für Art. 1464T**

~~205,50 €~~  
**101,00 €**

Mitgeliefert Sensor und Verbindungskabel

**TECHNISCHE DATEN**

Drucktest: 0÷3 bar  
Auflösung: 1 mbar



240x210x50 mm

**1464VD**

014640570

**Prüfsatz für Unterdruck-/Vakuum für Art. 1464T**

~~233,00 €~~  
**123,00 €**

Ermöglicht die Messung und Speicherung des Max. Unterdruckwertes

**Deliefert mit:**

- Sensor 800 mbar
- Adapter 6 und 8 mm
- RJ45-Kabel, 3 Meter

**TECHNISCHE DATEN**

Vakuumtest: 0÷800 mbar  
Auflösung: 1 mbar  
Speicherung des Höchstwertes



240x210x50 mm

**CB52-0**

052000201

**Wagen für Getriebe/Antriebsmit  
Auffangbehälter für Flüssigkeiten**

Die schräge Ablageplatte und die Ablauföffnungen ermöglichen das Auffangen der Flüssigkeiten direkt in den Auffangbehälter

**Ausgestattet mit:**

- 4 drehbare Räder, 2 mit Bremse
- Werkzeugschublade
- Ausziehbarer Auffangbehälter mit 7 l
- 2 Einlegeböden

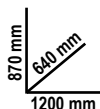

~~897,00 €~~  
**495,00 €**



**Altöl-Auffangbehälter,  
auf Rädern**

- Füllstandanzeige
- Trichter mit großem Durchmesser und Gitter, Kapazität 12 l
- Pneumatische Tankentleerung durch 1,8-m Schlauch

**1877**

018770008

**Altöl-Auffangbehälter,  
auf Rädern, mit  
90 l Tank**

~~848,00 €~~  
**495,00 €**



**1877P**

018770180

**Altölsammelbehälter auf  
Rädern mit Polyethylentank**

~~657,00 €~~  
**279,00 €**

- Tankfassungsvermögen: 40 l
- Großer PPL-Ölauffangbehälter
  - Füllstandanzeige
  - Pneumatische Tankentleerung



**1877A**

018770080

**Altöl-Auffangbehälter/  
Absauggerät, auf Rädern,  
mit 90 l Tank und  
Vorkammer**

~~1.500,00 €~~  
**859,00 €**

- Transparente Vorkammer, Kapazität 9,5 l
- 1,8 m Saugrohr

**Standardzubehör:**

- 1 Hartsonde, Ø 5x700 mm
- 1 flexible Sonde, Ø 5x700 mm
- 1 Hartsonde, Ø 6x600 mm
- 1 flexible Sonde, Ø 6x700 mm
- 1 flexible Sonde, Ø 7x700 mm
- 1 flexible Sonde, Ø 8x700 mm
- Adapter für VW, BMW, CITROËN



**1877F**

018770100

**Altöl-Auffangbehälter für  
1-l-Flaschen**

~~115,50 €~~  
**66,50 €**

- Kann bis zu 4 Flaschen gleichzeitig aufnehmen
- Inklusive 2 2-l-Tanke

**KANN BIS ZU 4 FLASCHEN  
GLEICHZEITIG AUFNEHMEN**



**1889N**

018890220

Fassuntersatz aus Stahl zur Beförderung und Lagerung von 2 Fässern à 200 l

- Mühelos transportierbar mit Gabelstapler oder Gabelhubwagen
- Untersatz nicht stapelbar
- Vollständig mit Epoxypulver wärmeelackiert, für hohe Beständigkeit gegen Chemikalien

~~967,00 €~~  
**399,00 €**



**FASSUNGSVERMÖGEN: 235 L**

**1756E**

017560610

Saug- und Druckspritze, mit Benzin kompatibel

Fassungsvermögen der Spritze: 200 ml

~~49,00 €~~  
**27,50 €**



**1756D**

017560515

Ölspritze 1500 ml aus Polypropylen

- Doppelte Dichtung aus NBR
- Betriebstemperatur: +0 - +50 °C
- NICHT geeignet für Kraftstoffe

~~94,50 €~~  
**54,00 €**



**1756V**

017560504

Ölspritze 200 ml aus Polypropylen

- Zum Transfer von Öl und Bremsflüssigkeit
- Betriebstemperatur: +0 °C ÷ +50 °C
- Nicht geeignet für Kraftstoffe und entflammare Flüssigkeiten
- Minimale verwendbare Öldichte: weniger als SAE30

~~47,50 €~~  
**27,50 €**



**1756G**

017560615

Dieselspritze Fassungsvermögen 1,5 l

Verwendbar für:

- Befüllen Dieselfilter
- Befüllen Tank Cerina Dieseladditiv

**Im Satz inbegriffen:**

- 2 Leitungen mit Schnellanschlüssen für Dieselleitungsverbindung
- 2 Steck-Schnellanschlüsse aus Metall
- 1 konischer Adapter für Gummileitungen

~~145,00 €~~  
**82,50 €**



**1756B**

017560220

Ölspritze

- Mit rutschfester Rändelung
- Betriebstemperatur: -10 °C ÷ +60 °C
- Minimale Öldichte SAE 10

~~26,50 €~~  
**14,90 €**



**1758ADB-45°**

017580060

Trichter mit Rückschlagventil für AdBlue® mit 45°-Kupplung

~~44,50 €~~  
**25,90 €**



**1880**

018800001

Manuelle Pumpe für Ölfässer

- Für Öl
- Nicht mit wässrigen Flüssigkeiten, Säurelösungen, Dieselöl, Benzin und Ähnlichem verwenden
- Inklusive Fassanschluss, Teleskoprohr und Ausguss
- Verwendbar mit 60-l, 100-l und 200-l Fässern

~~69,50 €~~  
**41,50 €**





1758B

017580030

Trichter mit Rückschlagventilmit Schnellkupplungen

Besonders geeignetfür Fahrzeuge der Gruppe VAG

NON-RETURN



~~43,50 €~~  
**25,90 €**

14825N

014820110

Gelenkzange für Schnellanschlüsse von Kraftstoffleitungen



L mm  
260

~~72,00 €~~  
**42,00 €**

1488

Ölfilterschlüssel mit Doppelkette und Gelenk



	Ø mm		€
1488	60÷110	014880001	<del>111,00 €</del> <b>55,00 €</b>
1488L	60÷160	014880050	<del>121,50 €</del> <b>62,00 €</b>

1490

Spannschlüssel für Ölfiltergehäuse

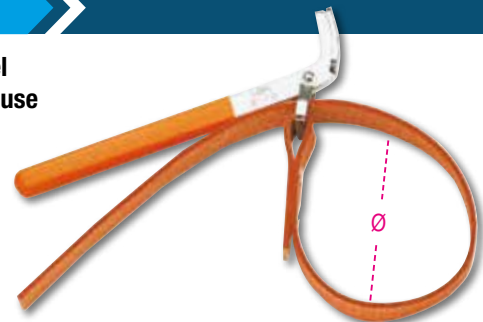

	Ø max mm		€
1490/1	160	014900001	<del>44,00 €</del> <b>21,50 €</b>
1490/2	240	014900002	<del>48,00 €</del> <b>23,90 €</b>

1488/1

014880010

Ölfilterschlüssel mit Doppelkette

1/2"

Ø mm  
60÷110



~~128,50 €~~  
**54,90 €**

1491

014910001

Spannschlüssel für Ölfiltergehäuse



Ø mm  
65÷110

~~57,00 €~~  
**28,50 €**

1493/C30

014930000

Sortiment mit 28 Ölfiltereinsätzen

- Zum Festziehen und Lösen von Ölfiltereinsätzen
- Innenvierkant 1/2"
- Im Kunststoffkoffer

530x400x110 mm



Im Satz inbegriffene Abmessungen

(Ø mm / Anz. Seiten) 1493:  
65/14 - 68/14 - 73/14 - 74/15 - 76/15 - 75.77/15 - 76/14 - 76/8 - 78/15 - 80/15 - 82/15 - 86/16 - 90/15 - 92/10 - 93/15 - 95/15 - 100/15 - 106/15 - 108/15  
1493PF (Purflux)  
66/6 - 76/12 - 76/30 - 86/18  
93/36 - 93/45 - 96/18 - 108/18

Inklusiv 1 verstellbarer Universalschlüssel Ø 65÷120 mm

~~325,00 €~~  
**156,00 €**

## 1899A/N-M

018990021

### Reinigungsmaschine für DPF- und FAP®-Systeme

#### Ausstattung:

- 1 Druckleitung Länge 2 m
- 1 Schnellanschluss + Schlauchtülle für Differentialfühlerleitungen
- 1 Niplex M18x1,5 mit Schlauchtülle zum direkten Anschluss an Lambdasonden
- 1 Verlängerungsleitung
- 1 Spritzdüse für DPF/FAP®-Filter
- 1 magnetische Leitungshalterung
- 1 Leitung für DPF/FAP®-Filter mit Einstellungskabelverschraubung + Niplex M14/16/18 mm zum Anschluss an Lambdasonden

#### Technische Eigenschaften:

- Betriebsspannung: 12 V
- Versorgungskabellänge: 3,9 m
- Behälterfassungsvermögen: 1 l



1.585,00 €  
**899,00 €**



+

**NEW**

## 1852R1750/N

018520176

### Tragbares Induktionsheizgerät

Erwärmt und löst besonders blockierte Bolzen, Muttern, Naben und Lager ohne die Verwendung von Flammen. Ermöglicht das Erhitzen jeder Art von ferromagnetischen Metallen.



5 kg



1.775,00 €  
**989,00 €**

480x370x130 mm

**GELIEFERT IM KUNSTSTOFFKOFFER**



#### VORTEILE:

- Zeitersparnis: schnelle, äußerst präzise Erwärmung
- Brandsicherheit: keine Flammenbildung, maximale Sicherheit für den Bediener
- Funktionell: mit einer Hand zu bedienen, Heizspiralen können leicht ausgetauscht werden

#### Anwendungsbereiche:

- Automobilindustrie
- Industriewartung
- Flugzeugindustrie
- Schiffsbau
- Petrochemische Industrie

#### Technische Daten:

- Eingangsspannung: 230V AC, 50/60 Hz
- Eingangsstrom: max. 7,5A
- Max. Leistung: 1.75 kW

Zwei Heizspiralen mit Frontanschluss, Durchmesser Ø19 mm und 26 mm, zum Lösen von Muttern

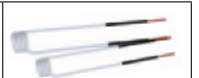

Eine Kontakt-Heizspirale



Eine 800-mm-lange flexible Heizspirale



Lieferumfang



**NEW**

## 1852RL3700

018520370

### Tragbares Induktionsheizgerät, 3,7 kW, mit Kühlmittel

Der flüssigkeitsgekühlte tragbare Induktionsheizer ist die ideale Lösung für die schnelle und effiziente Erwärmung von ferromagnetischen und leitfähigen Materialien. Der 2 m lange Induktor sorgt für eine bemerkenswerte Vielseitigkeit, die den unterschiedlichen Arbeitsanforderungen gerecht wird.

#### Vorteile:

- Zeitersparnis: schnelle, äußerst präzise Erwärmung
- Brandsicherheit: keine Flammenbildung, maximale Sicherheit für den Bediener
- Funktionell: mit einer Hand zu bedienen, Spulen können leicht ausgetauscht werden.



11,5 kg



240 mm  
200 mm  
440 mm

6.368,00 €  
**2.859,00 €**



#### Technische Daten:

- Eingangsspannung: U1 230 V 50/60 Hz
- Eingangsstrom: I1 16 A
- Max. Leistung: P2max 2400 W

## 1852RL-S/DR

018520551

Heizspiralen für Radmuttern für Induktionsheizgerät Art. 1852RL3700

825,00 €  
**415,00 €**



**NEW**

**960VTC** > < 009600261

**Prüfgerät für Zylinderdichtigkeit an Benzinmotoren**

Nach dem Einführen von Druckluft in den Zylinder kann anhand des Manometers überprüft werden, ob die Kompression eventuell nachlässt

Mitgelieferte Fittings:  
**M10 - M12 - M14 - M14 lang**



2,3 kg



373x295x70,6 mm

334,00 €  
**193,00 €**

**960KC-M8/M9/M10** > < 009600801

**Werkzeugsortiment zum Ausbau von gebrochenen oder beschädigten Glühkerzen**

526,00 €  
**299,00 €**

**FÜR KERZEN MIT GEWINDE M8-M9-M10**



2,3 kg

380x290x50 mm

**960PI/K36** > < 009600218

**Bürstenset zur Reinigung der Einspritzdüsen**



229,00 €  
**133,00 €**

**Das Kit umfasst:**

- 12 Nylonbürsten,  $\varnothing$  8÷19 mm (in 1-mm-Schritten)
- 12 Stahlbürsten,  $\varnothing$  8÷19 mm (in 1-mm-Schritten)
- 12 Messingbürsten,  $\varnothing$  8÷19 mm (in 1-mm-Schritten)
- 1 Einsatzhalter mit Schnellanschluss und magnetischem Boden
- 1 Verlängerung mit Schnellanschluss und magnetischem Boden

1,2 kg

350x255x74 mm



**960KPC** > < 009600780

**Glühkerzen-Vibro-Ausdreher, rechts- und linksdrehend, mit einstellbarem Drehmoment**



378,00 €  
**219,00 €**

- Der pneumatische Ausdreher mit einstellbarem Drehmoment und die Spezialbolzen ermöglichen das Ausdrehen der blockierten Glühkerzen, wodurch das Risiko von Beschädigungen so niedrig wie möglich gehalten werden kann
- 5 Kraftsteckschlüssel 1/4", lange Ausführung, speziell für Glühkerzen: 8-9-10-11-12 mm, 2 Verlängerungen und 1 Gelenk
- 4 einstellbare Anzugsmomente: 10-20-30-40 Nm
- Links- und Rechtslauf



2,8 kg

420x185x60 mm



**1884** > < 018840010

**Werkzeug zum Nachfüllen von Öl in Schaltgetriebe, Automatikgetriebe und Differentiale**

- Komplett mit 12 Adaptern für direkten Anschluss
- Mit Rückschlagventil für ein effizientes Einfüllen des Öls ohne Verluste
  - Förderleistung: 70 cc pro Pumpvorgang
  - Behälter Fassungsvermögen: 7,5 Liter
  - Max. zulässige Ölviskosität: SAE 140

581,00 €  
**339,00 €**



**12 ADAPTER**

FORD	AT-101
UNIVERSAL (Bmw, Honda, Nissan...)	AT-102
VW-AUDI	AT-103
VW-AUDI-PORSCHE	AT-104
VW-AUDI-MINI COOPER	AT-105
MERCEDES	AT-106
DSG	AT-107
VW-AUDI CVT	AT-108
VOLVO	AT-109
TOYOTA-LEXUS	AT-110
SKODA	AT-111
VW Passat/Tiguan <2007	AT-112





1759LR

017590070

Werkzeug zur Kühlanlagenreinigung

Dank der Druckluft ermöglicht der hohe Wasserdruck eine wirksame Reinigung der Kühlanlage

- Inkl. 6 Adapter zum Anschluss an die Kühlanlage
- Betätigungshebel mit Stellungsverriegelung zur Daueranwendung
- Inkl. Schnellwasseranschluss

AUSSERGEWÖHNLICHE WASSERKRAFT

~~529,00 €~~  
289,00 €



390x330x100 mm



1759HD/3

017590063

Geräte zur Dichtheitsprüfung der Kühlanlage und Kühlkreisauffüllung

~~689,00 €~~  
339,00 €

Ermöglichen die Prüfung des Kreislaufs unter Druck auf eventuelle Leckagen (Rohre, Anschlüsse, Pumpen, Kühler) und schnelle Füllung des Kreislaufs unter Vermeidung von Luftblasenbildung



6,5 kg

600x500x140 mm



1477/C38

014770338

Steckschlüsselsatz mit Knarre, schwenkbar, mit kurzen Steckschlüsseln für Riemenspanner

~~272,00 €~~  
157,00 €

Satzinhalt:

- Verstellbarer Hebel mit Umschaltknarre, 500 mm
- Kurze Steckschlüssel für Torx®-Schrauben: E10-E12-E14-E16-E18
- Kurze Sechskant-Steckschlüssel: 8-9-10-11-12-13-14-15-16-17-18-19-24
- Einsätze für Torx®-Schrauben: T20-T25-T27-T30-T40-T45-T50-T55-T60
- Einsätze für Phillips®-Schrauben: PH2
- Sechskant-Schraubeinsätze: 4-5-6-7-8-10 mm
- Magnetischer Schraubeinsatzhalter
- Verlängerung 3/8", 75 mm

3/8"



630x130x55 mm

2 kg

1462/KI

014620235

Werkzeugsortiment zum Abziehen von Common-Rail-Diesel-Einspritzern

~~3.010,00 €~~  
1.519,00 €

Zum Entfernen der Einspritzer DELPHI-BOSCH-SIEMENS-DENSO

- Mechanischer und hydraulischer Betrieb
- Mit 12-Tonnen-Hydraulikheber
- Kann direkt am Fahrzeug mit montiertem Motor eingesetzt werden
- Die zahlreichen Einstellmöglichkeiten am Zylinderkopf ermöglichen das Arbeiten an den meisten im Handel befindlichen Motoren



2 kg

530x470x140 mm



1462/KEP

014620250

Diesel-Einspritzdüsen-Abzieher, pneumatisch betätigt

~~453,00 €~~  
269,00 €

- Fernsteuerung
- Praktischer Griff zur Positionierung
- Gewindeanschluss M18X1,5
- Bewegungsweg des Schlagkörpers: 35 mm
- Geschwindigkeit des Schlagkörpers: 1200 bpm

4,8 kg



Im Satz inbegriffene Anschlüsse:

- M14X1.5 for Delphi
- M17X1.0 for Bosch
- M20X1.0 for Denso
- M25X1.0 for Siemens
- M27X1.0 for Siemens



385x300x110 mm

1895

**Ultraschall-Reinigungswanne,**  
Mit spezieller Entgasungsfunktion

- Durch das Aufheizen der Flüssigkeit und dank der Wirkung des Ultraschalls wird eine wirksame Reinigung der Ersatzteile und Metallteile allgemein (Injektoren, Vergaser, Ventile usw.) ermöglicht
- Digitaldisplay mit Einstellung der Temperatur und der Reinigungszeit
- Doppelte Waschfunktion: "soft" und "normal"
- Für eine allgemeine Reinigung reicht die Verwendung von Wasser mit einer Temperatur von 50/60 °C

	1895 6	1895 13	1895 27	1895 157
Fassungsvermögen	6 l	13 l	27 l	157 l
Ablassventil	✓	✓	✓	✓
Leistung	150 Watt	300 Watt	500 Watt	2160 Watt
Heizleistung	300 Watt	400 Watt	500 Watt	5000 Watt
Temperateureinstellung	0+80 °C	0+80 °C	0+80 °C	30+110 °C
Waschzeiteinstellung	0-99 Minuten	0-99 Minuten	0-99 Minuten	0-59 Minuten
Frequenz	40 kHz	40 kHz	40 kHz	28 kHz - 40 kHz
Spannungsversorgung	220/230V	220/230V	220/230V	220/380V
Abmessungen	330x180x310 mm	350x325x320 mm	530x330x380 mm	840x640x750 mm
Abmessungen Behälter	300x155x150 mm	325x235x145 mm	500x300x200 mm	700x500x450 mm



- Für eine sorgfältigere Reinigung Reinigungsmittel speziell für Ultraschall-Reinigungswannen geeignete nicht schaumbildende Reinigungsmittel hinzufügen
- Die Entgasungsfunktion beschleunigt die Freisetzung von Luft im ganzen Volumen der Wanne und erhöhtso die Wirksamkeit des Ultraschalls



1895 6

018950060

Ultraschall-Reinigungswanne  
6 L

~~861,00 €~~  
**495,00 €**

1895 27

018950270

Ultraschall-Reinigungswanne  
27 L

~~1.868,00 €~~  
**1.069,00 €**

1895 13

018950130

Ultraschall-Reinigungswanne  
13 L

~~1.335,00 €~~  
**759,00 €**

1895 157

018950357

Ultraschall-Reinigungswanne  
157 L

~~8.568,00 €~~  
**4.535,00 €**



ULTRASONIC CLEANER

Alkalischer Industriereiniger  
für Ultraschallwanne

9881U

098810010

~~42,00 €~~  
**23,00 €**

1 L



9881U 5

098810050

~~165,00 €~~  
**89,00 €**

5 L



1895GSI

018950810

Signalgenerator für Elektroinjektoren  
(Benzin und LPG)

~~170,00 €~~  
**96,50 €**

Technische Merkmale:

- Stromversorgung: 110V o 220V
- Testdauer: 0~99 min.
- RPM: 600~4000

Durch das Einstellen von Frequenz- und Zeitparametern ist es möglich, die Elektroinjektoren für eine effektive Reinigung in der Ultraschallwanne oder zu Diagnosezwecken zu aktivieren. Der Signalgenerator für Elektroinjektoren von Beta ist Synonym für Professionalität und Leistung.



**1898/K40**

018980004

**Manuelle Reinigungswanne mit Warmwasser-Umwälzsystem und Bakterien**

- Ermöglicht die Beseitigung der Entsorgungskosten für Lösemittel oder Kohlenwasserstoffe
- Durch Nutzung des ökologischen Reinigungsmittels Beta auf der Basis von Enzymen und Bakterien können die an mechanischen Teilen vorhandenen ölhaltigen Rückstände entfernt und entsorgt werden
- Durch die Enzyme wird der ölhaltige Stoff vom Feststoff getrennt, während die Bakterien die Ölrückstände in Kohlenstoffdioxid und Wasser umwandeln und so das Reinigungsmittel kontinuierlich regenerieren



~~5.510,00 €~~  
**2.749,00 €**



**ACHTUNG!**  
Länder, in denen das Produkt 1898/K40 vertrieben werden darf: Österreich, Belgien, Frankreich, Ungarn, Italien, Niederlande, Polen, Portugal, Spanien, Vereinigtes Königreich

**AUSGESTATTET MIT:**

- Langborsten
- Bürste und Verbindungsleitung
- Vorbereitung für Rechts- und Linkshandgebrauch
- Lochrost aus Edelstahl
- Laufrollen mit Bremse
- Karte mit Display zur Anzeige von Betriebstemperatur und Warnhinweis Füllstand niedrig

Max. Pumpendurchsatz	10 Liter/Minute
Fassungsvermögen Behälter	40 liter
Betriebstemperatur	+5°C ÷ +40°C
Gewicht	50 kg leer
Abmessungen	710x370x200 mm



**1466/C5**

014660100

**Schlüsselsatz für Bremsenentlüftung, v5-teilig**

~~155,00 €~~  
**89,00 €**

Im Satz inbegriffen:

- 5 Schlüssel Maß 7-8-9-10-11 mm
- 1 Ablassschlauch mit Rückschlagventil



**NICHT ENTFERNT ZU WERDEN**

260x170x50 mm

**1471M/C22**

014710101

**Druckluftwerkzeug zum Zurückdrehen und Drehen der rechts- und linksgängigen Scheibenbremskolben mit Zubehör**

~~370,00 €~~  
**195,00 €**

- Automatikwinde
- Neues Sortiment inkl. aller neuen Adapter
- 150 kg Schubkraft
- Betriebsdruck 5÷8 bar

350x310x85 mm



**1471C**

014710330

**Manueller Rückzieher für Bremsenkolben mit Knarre**

Der manuelle Rückzieher für Bremsenkolben, mit zwei schwenkbaren Platten und einem Bewegungsmechanismus mit Knarre ausgestattet, stellt eine wirksame und flexible Lösung für schnelle Arbeiten - z. B. an Nutzfahrzeugen - dar.

~~75,00 €~~  
**43,00 €**





1471PT/C5

014710367

**Impakt Schlagschrauber-Satz für Bremssattelmuttern**

Für Automarken VW, Audi & Porsche

- 3 10-Zahn-Kraftsteckschlüssel: 11.5 mm - 15 mm - 20 mm
- 2 7-Zahn-Kraftsteckschlüssel: Ø 14 mm - 22 mm

Ø mm	L mm
25	50



12"

~~88,50 €~~  
**50,50 €**

7 Zähne 10 Zähne



1467LF/2

014670099

**Elektrisches Gerät für den Austausch der Bremsflüssigkeit**

~~2.155,00 €~~  
**1.155,00 €**

Für einen einfachen und schnellen Wechsel der Bremsflüssigkeit direkt auf dem Fahrzeug

- Automatik-Stopp bei leerem Tank, der den Lufteintritt verhindert
- Maximales Tankvolumen: 20 l
- Betriebsdruck: 0,4÷3,5 bar
- Versorgung: 230V Ausstattung inbegriffen:
- Tank zur Rückgewinnung der Bremsflüssigkeit
- 1 Stopfen E20 Standard

“IMPULSWIRKUNG”



15 kg



1467

014670001

**Instrument zur Absaugung von Bremsflüssigkeit**

~~414,00 €~~  
**190,00 €**

Min. Druck: 5 bar -  
Max. Druck 11,5 bar



1467T/C6

014670080

**Adapterstopfensatz für Bremsflüssigkeitswannen verwendbar mit BETA Art. 1467LF und Art. 1467LF/2**

~~329,00 €~~  
**190,00 €**

Satzinhalt:

- 1 Stopfen für Fahrzeuge Toyota
- 1 Stopfen für Fahrzeuge Ford, Hyundai, Mazda, Mitsubishi, Nissan, Subaru
- 1 Stopfen für Fahrzeuge Honda
- 1 Stopfen für Fahrzeuge Mazda und Suzuki
- 1 Stopfen für Fahrzeuge Nissan
- 1 Adapterstopfen zur Bremsenentlüftung an europäischen Fahrzeugen



350x240x85 mm

**Reifenwulstsitzer**

- Dank dem Nebengriff mit Druckknopf wird das Werkzeug beim Gebrauch immer in der Hand gehalten
- Sicherheitsüberdruckventil
- Manometer mit Messkala
- Stutzen aus Kunststoff, um Reifenbeschädigungen zu vermeiden

**1950BZK**

019500078

Reifenwulstsitzer

- Tankinhalt: 18 l
- Betriebsdruck: 3-8 bar
- Höchstdruck Tank: 16 bar

~~377,00 €~~  
**219,00 €**

Ø 290x440 mm



**1950BZK/T**

019500080

LKW-Reifenwulstsitzer

- Stutzen aus Kunststoff, um Reifenbeschädigungen zu vermeiden
- Tankinhalt: 36 l
- Betriebsdruck: 3-8 bar
- Max. Tankdruck: 16 bar

~~470,00 €~~  
**259,00 €**

Ø 290x560 mm



**Aufpump pistole für Reifen**

- Stoßfestes gummibeschichtetes Gehäuse
- Bedienungshebel aus Metall
- Betriebsdruck: 0,5÷12 bar, 7÷174 psi
- Schlauchlänge: 58 cm
- 360° drehbar
- 1/4" Anschluss

**1949GPA**

019490018



~~130,50 €~~  
**54,90 €**

- Druckentlastungsfunktion
- Reine Messfunktion des Drucks

**1949DGT/2**

019490021

**Digital-Aufpump pistole für Reifen**

- 4 Maßeinheiten, bar/psi/kpa/kgf
- Hintergrundbeleuchtetes LCD-Display
- Auflösung: 0,05 bar
- Selbstausschaltung nach 1,5 Minuten



**DIGITAL**

~~156,50 €~~  
**65,90 €**

**1950GPP**

019500050

**Automatisch und manuell nachfüllbares, mobiles Reifenfüllgerät mit Füllpistole**

~~317,00 €~~  
**197,00 €**

**Technische Daten:**

- Tank Fassungsvermögen: 10 l
- Max. Tankdruck: 16bar (232 psi)
- Tankdruckmesser, Ø 50: 0÷16 bar (232 psi)
- Tankdruckmesser: 0÷16 bar (232 psi)
- Länge Füllschlauch: 1550 mm
- Leergewicht: 9,3 kg



Ø 300 mm

**NEW**

978-979

Kreuzschlüssel für Radmuttern

12" 

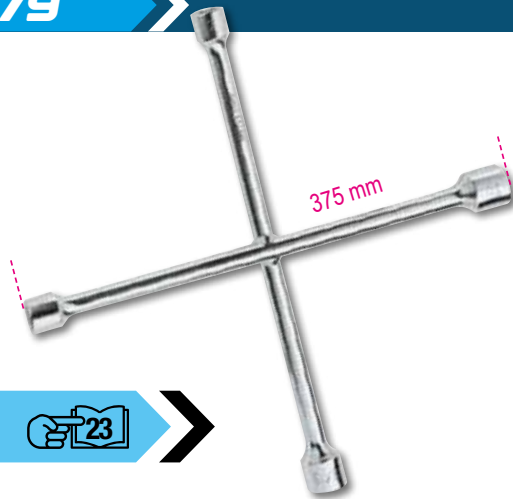

DREHMOMENT-SCHLÜSSEL 

	 mm		€
978	 17x19x21x22 mm	009780001	<del>78,00 €</del> <b>39,50 €</b>
979	 17x19x22x  1/2 mm	009790001	<del>78,00 €</del> <b>39,50 €</b>

962

Reifenheber mit kratzfestem Gummischutz



	L mm	A mm		€
962 500	500	27	009620005	<del>44,50 €</del> <b>25,90 €</b>
962 600	600	27	009620006	<del>58,50 €</del> <b>32,90 €</b>

3035

030350100

Reifenwagen

~~1.167,00 €~~  
**625,00 €**

- Zum mühelosen Transport von Reifen mit Durchmesser bis zu 980 mm
- Der robuste Rahmen ermöglicht das Handling der Reifen, ohne deren Gewicht zu tragen
- Verwendbar als Ablagefläche, aufgrund der waagrecht arretierten Position
- 2 Räder Ø 260 mm
- 2 Räder Ø 125 mm
- Max. tragbare Höhe 1,60 m
- Max. Tragfähigkeit 200 kg
- In 2 Positionen arretierbare Gabeln: erste Position max. Öffnung 880 mm zweite Position max. Öffnung 980 mm

 30 kg 



972/C10

009720010

Satz zum Entfernen von beschädigten Radmuttern

~~352,00 €~~  
**199,00 €**

Verwendbar an diebstahlsicheren und herkömmlichen Muttern



 290x250x60 mm



972/C4 BMW

009720004

Satz zum Entfernen von diebstahlsicheren Schrauben mit freiem Ring, für Fahrzeuge BMW und Mini

~~278,00 €~~  
**162,00 €**



 516x145x66 mm





**720LC/C3**

007200653

**Kraftsteckschlüsselsatz, 3-teilig, mit Polymereinsätzen für Radmuttern, im Kunststoffkoffer**

~~45,50 €~~  
**26,50 €**

© 17-19-21 mm



148x132x44 mm

**720MRC**

007200631

**Kraftsteckschlüssel mit Polymereinsatz für Radschraube mit Mercedes Profil**

~~24,20 €~~  
**14,90 €**

Geeignet für die Modelle Mercedes:

- Klasse C und GLK (W204)
- Klasse E (W211, W212, W207)
- Klasse SLK (W172)
- Klasse ML (W164, W166)
- Klasse CL (W216)
- Klasse S (W221, W222)

12"



mm	L mm
17	85

**986 78**

009860078

**Schraubendreher für Reifenventile**

~~17,90 €~~  
**10,50 €**

Automatische Ventilrückhaltung



L mm	L1 mm
78	18

**720FRD**

007200633

**Kraftsteckschlüssel für Ford-Radmutter mit beschädigter Aluminiumabdeckung**

~~23,00 €~~  
**14,90 €**

Unerlässlich bei durch Schlagschrauber beschädigten Mutterspitzen



mm	L mm
18,5÷19,5	63

**983PM**

009830010

**Schleifbürste zur Nabenreinigung**



~~91,50 €~~  
**53,50 €**



Ø1 mm	Ø2 mm
90	150

**720RNG**

007200634

**Kraftsteckschlüssel für Jeep Renegade Radmuttern mit beschädigter Aluminiumabdeckung**

~~23,00 €~~  
**14,90 €**

Unerlässlich bei durch Schlagschrauber beschädigten Mutterspitzen



mm	L mm
16,5÷17,5	63

**989**

009890001

**Auswuchtzange**

~~58,50 €~~  
**32,90 €**



**L 250 mm**

3008M

030080210

Hebevorrichtung und Positionierer, manuell, für LKW-Räder

147,50 €  
85,50 €

Mit einer maximalen Tragfähigkeit von 136 kg wurde diese Hebevorrichtung entworfen, um das Heben und das Handling großer Reifen zu erleichtern. Das Gestell mit erhöhter Dicke und die an den Schweißbereichen angebrachten Verstärkungen gewährleisten hohe Robustheit und Festigkeit

Merkmale:

- Schwenkbare Rollen für eine einfachere Ausrichtung des Rades und der Nabenstifte
- Doppelräder für ein einfacheres Handling des Reifens
- Ergonomischer, gummibeschichteter Griff, für einen festen und sicheren Halt



1567

015670001

Hebel zum Ausbau von Querlenkern und Stoßdämpfern

404,00 €  
193,00 €

Ein Bediener kann den Hebel mühelos positionieren, und mit der Zerlegung fortfahren

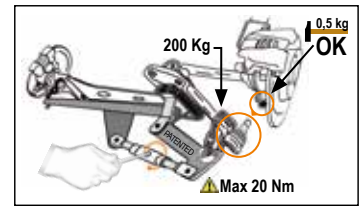
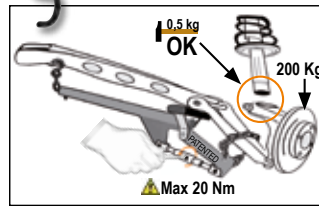

1568

015680001

Druckluftmontagegerät für Achswellenmanschetten aus Silikon

288,00 €  
167,00 €

8 Spreizerarme Max. Armspreizung der Arme: 145 mm



1566GO 1

015660052

Abzieher für gleichlauf

175,50 €  
95,00 €

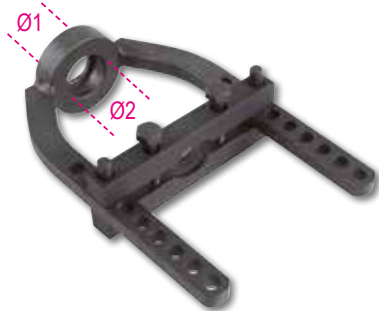

Ø1 mm	Ø2 mm
29	29

L mm	L1 mm
420	195

1530/C5

015300300

Werkzeugsatz für Radnaben und Radlager mit 3, 4, 5 Bohrungen

660,00 €  
359,00 €

Der Werkzeugsatz umfasst:

- 1 Universalflansch 96÷138 mm
- 1 Hydraulikspindel 12 Tonnen
- 1 Schwungmasse von 2,8 kg, unbedingt erforderlich für Radnaben ohne Aufspannbolzen in der Mitte

15 kg



760x320x120 mm



**1550U**

015500010

**Druckluft-Werkzeug zum Ausbau der Stoßdämpfer für Kraftfahrzeuge, SUV und leichte Nutzfahrzeuge**

~~3.580,00 €~~  
**1.979,00 €**

Ermöglicht mit einer einzigen oberen anpassbaren Platte alle Federdurchmesser, obwohl mit Rechts- als auch Linkswicklung, zu komprimieren.  
Ausgestattet mit 2 unteren Bügeln für Durchmesser 78-205 mm

**TECHNISCHE DATEN**

Druckleistung: 2 T (10 bar) -  
1.6 ton (8 bar) - 1.2 T (6 bar)  
Kompressionsweg Feder: 335 mm



**MAX. DRUCKLEISTUNG 2 T (10 BAR)**

1670 mm  
610 mm  
825 mm

**1552/C9**

015520020

**Kit zum Spreizen der Stoßdämpferkupplungen, Schwenkarme und Lenkung**

~~150,00 €~~  
**84,50 €**

Es ist möglich mit Einzel- oder Doppelspreizkopf zu arbeiten, um auch an Doppelkupplungen der VAG Gruppe einzugreifen.



195x140x40 mm

**1556/1A**

015560101

**Spanner für Stoßdämpfer, Dämpferfedern**

~~282,00 €~~  
**145,00 €**

L Min÷Max= 65÷320 mm



**1569/SB**

015690016

**Werkzeugsortiment zum Auszug und zur Einführung der Silentblöcke der Hinterachse, Ölabdichtungen und Radlager**

~~298,00 €~~  
**161,00 €**

- Die Buchsen können sowohl direkt am Fahrzeug als auch an der Hydraulikpresse angewendet werden

13 kg



425x365x100 mm

**1768**

017680010

Plattform aus Aluminium

~~228,50 €~~  
**131,00 €**



**MIT RUTSCHFESTEM MATERIAL BESCHICHTETE OBERFLÄCHE**

L mm	L1 mm	H mm
960	300	475





1364SE

013640001

Karosseriehalter, erweiterbar

- 4 Lenkrollen, davon 2 gebremst
- Pantograph erweiterbar bis zu 1400 mm
- Höhenverstellbar bis zu 1315 mm
- Stellungsverriegelung
- Abstellfläche mit abnehmbarem Gummiüberzug



L mm	H mm	P mm
215÷1400	780÷1315	890

~~484,00 €~~  
269,00 €

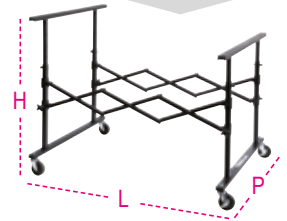

1364SV

013640002

Karosseriehalter mit Zentralablage

- Abstellfläche mit Polyethylenüberzug
- Abmessungen Ablage: 340x845x40 mm
- Zusammenklappbar



H mm
1000

~~275,00 €~~  
156,00 €



1364SCP

013640003

Karosseriehalter, verstellbar

- Besonders geeignet für Motorhauben, Kotflügel und Türen
- Ausgestattet mit 4 Rollen, davon 2 lenkbar und gebremst
- Um 180° schwenkbar



UM 180°  
SCHWENKBAR



L mm	H mm	P mm
1100	1300	680

~~441,00 €~~  
249,00 €

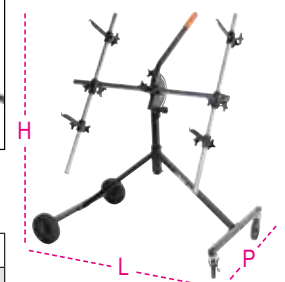

3009

030090001

Rangierhilfe / Fahrzeugroller

- Max. Tragfähigkeit 550 kg
- 4 Schwingwalzen
- Walzenbreite 200 mm
- Geeignet für Reifen bis 240 mm Breite



kg  
550

~~513,00 €~~  
289,00 €

IDEAL FÜR:

- EINSATZ AUF ABSCHLEPPWAGEN FÜR UNFALLFAHRZEUGE
- AUTOREPARATUR- UND KAROSSERIEWERKSTÄTTEN
- HANDLING VON FAHRZEUGEN IN SHOWROOMS

**1850D**

018500018

**Heißluftfön, 3-stufig**

- Pos. I 250 l/min 50 °C
- Pos. II 250 l/min 400 °C
- Pos. III 500 l/min 550 °C



~~159,50 €~~  
**82,50 €**

**1800W**



L mm	H mm	W	°C	V	l/min
255	210	1800	50-550	220/240	250/500

**1052**

018500018

**Gripzangen, verstellbar, konkave Backen**

	L mm	ø Max mm	g		€
<b>1052/140</b>	140	22	175	010520014	<del>32,00 €</del> <b>18,50 €</b>
<b>1052/190</b>	190	36	360	010520019	<del>36,00 €</del> <b>20,50 €</b>
<b>1052/240</b>	240	42	590	010520024	<del>38,50 €</del> <b>22,50 €</b>
<b>1052/300</b>	300	55	900	010520030	<del>64,00 €</del> <b>36,90 €</b>

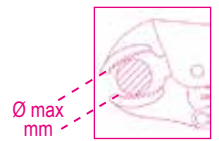

**1068**

010680000

**Gripzange, verstellbar, mit Schlaggewicht**

Die Gripzange mit gleitendem Schlaggewicht (1 kg) ist ideal zum Abziehen von beschädigten Bolzen und Schrauben und zum Blechrichten, insbesondere im Karosseriebereich.



~~144,50 €~~  
**82,50 €**

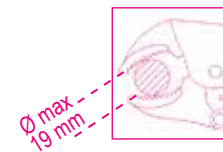

**1766**

017660001

**Saugheber, Doppelmodell**

~~146,50 €~~  
**77,00 €**



**1367/K10**

013670200

**Kit Lochseisen für Installation von Parksensoren**

~~218,00 €~~  
**124,00 €**

- 17 - 18 - 18,2 - 19 - 20 - 22,5 - 24 - 26 - 26,7 - 32 mm

190x130x58 mm



1479

014790001

Spezialwerkzeug zum Entfernen von Befestigungsclips

~~31,00 €~~  
16,90 €



1478/K3

014780160

Satz Spezialzangen für Befestigungsclips, mit Sortiment aus Kunststoffclips

~~125,50 €~~  
72,50 €

- 1 Zange mit geraden Backen
- 1 Zange mit um 90° gebogenen Backen
- 625 Kunststoffclips in 16 verschiedenen Größen
- Clips sind in 3 stapelbaren PPL-Behältern enthalten

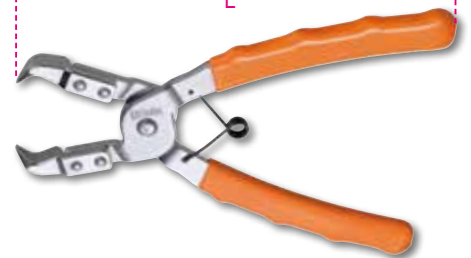

L mm	L1 mm
180	170

1479LB/C5

014790150

Spezialwerkzeugsatz zum Entfernen von Befestigungsclips aus Metall, 5-teilig

~~130,00 €~~  
75,00 €



215x165x50 mm

1365/K13

013650013

Hydraulikpumpe 10 t und Zubehörkit für Karosserieim Trolley

~~953,00 €~~  
545,00 €

- Hydraulikpumpe 10 Tonnen mit 1,5 m Schlauch, Anschluss 1/2"
- Kolben
- Kofflügel Sprezzange Kapazität 500 kg
- Stützplatte 150x90 mm
- L-Basis 50x50 mm
- Durchschläger mit 4 Punkten
- Gerändelte Stempelplatte Ø 50 mm
- Keillaufsatz 43 mm
- Verlängerung 170 mm
- Verlängerung 300 mm
- Verlängerung 400 mm
- Verlängerung 530 mm
- Gummikopf
- Adapter für Zubehörmontage



33 kg

SET IN FAHRBAREM TROLLEY

900x420x180 mm

1361/K9

013610030

Hebelsatz, 8-teilig, für Beulenzieher

~~366,00 €~~  
205,00 €

- Hebel mit rundem Kugelkopf, Ø 31 mm, Länge 110 cm
- Hebel mit Spitze, Länge 62 cm
- Hebel mit Walschwanzspitze, Länge 112 cm
- Hebel mit Hakenspitze, Länge 27 cm
- Hebel mit rundem, flachem Kopf, Länge 50 cm
- Hebel mit rundem Kugelkopf, Ø 19 mm, Länge 52 cm
- Hebel mit Walschwanzkopf, Länge 27 cm
- Hebel mit abgerundetem Walschwanzkopf, Länge 28 cm
- Stofftasche mit Griffen

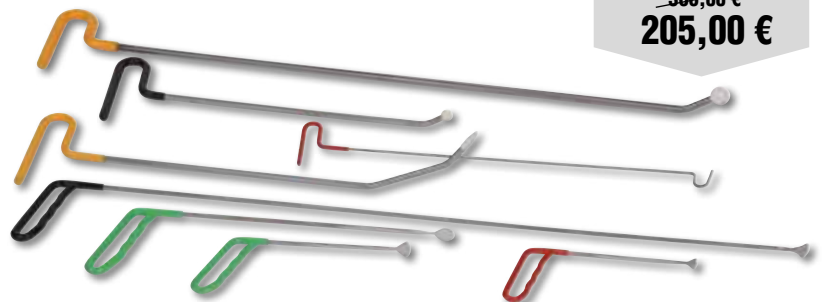



## 1368N

01368002

### Kunststoffreparatur-Set

Technische Merkmale:

- Leistung: 30 W
- Li-Ion-Akku mit 3,7 V und 4000 mAh
- Netzanschluss USB-C
- Maximale Temperatur: 600 °C
- Batterieladegerät: Eingang 230 V, Ausgang USB 5V - 2A
- Ladezeit: 3h bei 2A
- Vollschutz gegen Überstrom und Übertemperatur



~~191,50 €~~  
**98,00 €**

Kompletter und vielseitiger Satz, ideal für eine schnelle und dauerhafte Reparatur von Schäden an Kunststoffteilen.



**NEW**

## 1366SH

013660400

### Multifunktionspotter für Karosseriereparaturen

- Mikroprozessor zur Verwaltung der Schweißparameter
- Schweißzyklusstart durch Kontakt und manuell
- Einstellung der automatischen Punktschweißzeit möglich
- Pistole mit Schnellkupplung und 2,2 m Erdungskabel

Zubehörsatz mit:

- Ausbeulhammer
- Kopf für 3-Punkt-Ausbeulscheibe
- 10 3-Punkt-Ausbeulscheiben
- Kohlelektrode
- Elektrode zum Ausbeulen

Stromversorgung	230V
Leistung 50 %	2.5 KVA
Spitzenleistung	13 KVA
Amp output	2850 (2%) A
Max. Amp output	3200 A



23 kg

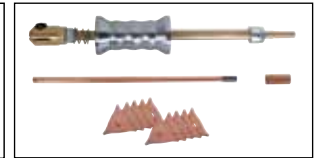

~~2.405,00 €~~  
**1.319,00 €**

## 2254K

022540101

Schutz für Sitz, Lenkrad und Knauf des Schalthebels, wiederverwendbar

~~35,00 €~~  
**20,50 €**



## 2254F

022540150

Frontschutz Auto

~~104,50 €~~  
**56,00 €**



## 1479/B27

014790407

Nylon-Werkzeug Sortiment für Entfernung von Zylinderstiften und Arbeit an Kunststoffbauteilen und Dichtungen, 27-teilig in Hängetasche

~~95,00 €~~  
**50,50 €**



1870

018700020

**Staubsauger für Feststoffe und Flüssigkeiten, 20 l**

- Bypass-Motor, einstufig
- Spannung: 220/240 V
- Frequenz: 50/60 Hz
- Max. Leistung: 1200 W
- Luftmenge: 58 l / sek.
- Max. Saugdruck: 190 mbar
- Max. Trommelkapazität: 20 l, hergestellt aus antistatischem PP
- Schallemission: <70 dB(A)
- Kabellänge: 5 m
- Zubehörwagen



**PRAKTISCH UND LEISTUNGSSTARK**

IPX4

~~284,00 €~~  
**149,00 €**

**STANDARDZUBEHÖR, Ø 36 mm**

- 1 gewellter Schlauch mit ergonomischem Griff
- 2 feste Verlängerungsrohre
- 1 Multifunktionsbürste für Böden und Flüssigkeiten
- 1 Flachdüse

**FILTERSYSTEME**

- 1 Luftfilterkartusche 1900 cm<sup>2</sup> - 12 µm, Nennwert
- 1 Antischaumfilter PPI 45/PPI 30

1875LT

018750000

**Teppich- und Polsterreiniger mit Injektion/Extraktion-Funktion**

~~682,00 €~~  
**405,00 €**

**Ideal zur gründlichen Reinigung von Stoffbezügen. Lässt das Reinigungsmittel unter Druck sprühen und saugt es zusammen mit dem Schmutz auf, sodass die Oberflächen fast trocken bleiben.**

**Technical data:**

Technische Daten:

- Spannung: 230/240 V
- Frequenz: 50/60 Hz
- Max. Leistung: 1100 W
- Luftdurchflussmenge: 58 l/Sek.
- Max. Trommelkapazität: 20 l
- Max. Reinigungsmitteltankkapazität: 3 l
- Max. Pumpendruck: 7 bar
- Max. Saugdruck: 21 kPa
- Pumpenleistung: 48 W

**Im Lieferumfang enthaltenes Zubehör:**

- 1 Schlauch mit ergonomischem Griff
- 1 Spendereinheit
- 2 feste Verlängerungen
- 1 kleine Sprüh-Saugdüse
- 1 große Sprüh-Saugdüse
- 6 Ringe zum Verriegeln des Stromversorgungskabels

**ÄUSSERST WIRKSAM FÜR DIE SITZE UND DEN INNENRAUM VON PKWS**

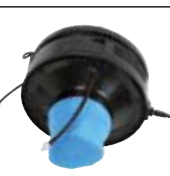

1874 50

018740050

**Naß und Trockensauger 50l, mit Edelstahlbehälter**

~~1.044,00 €~~  
**549,00 €**

- Zweistufiger Bypass-Motor
- Volt: 220/240 V
- Frequenz: 50/60 Hz
- Max. Power: 1350 W
- Luftstromstärke: 55 l/sec.
- Max. Saugleistung: 240 mbar
- Max. Trommelkapazität 50 l, hergestellt aus Edelstahl
- Lautstärke: <63 dB(A)
- Kabellänge: 6 m
- Zubehör Paket

**FILTERSYSTEM**

- 1 Filtersack
- Fläche des Filters 5200 cm<sup>2</sup>, 12 µm nom.
- Anti Aufsachäufilter PPI 45/PPI 30

**STANDARTZUBEHÖR, Ø 45 mm**

- Faltschlauch mit ergonomischem Griff
- Verlängerungsrohre aus rostfreiem Stahl
- Industrieller Bürstenrahmen
- Industrie Flüssigkeitssammelschlauch
- Flachdüse



1898/S

018980932

**Handdruckpumpe mit 5-l-Tank**

~~32,00 €~~  
**20,00 €**

- Flachdüse aus Edelstahl
- Verriegelungshebel für kontinuierlichen Strahl
- Verstellbare Düse für Linear- oder Sprühstrahl
- Bequemer Trageriemen für den Transport
- Handgriff mit Kupplung für die Flachdüse
- 1,2-m-Schlauch
- Nicht verwendbar mit Kohlenwasserstoffen



## WERKSTATT-LIEGE

**3003PRO/K** > 030030950 <

Montageroller aus stoßfestem Kunststoff

~~512,00 €~~  
**219,00 €**

- Ergonomisches Kopfpolster
- Weicher Rückenprotektor
- 2 doppelt gelagerte 178-mm-Rollen für den problemlosen Einsatz auf unebenen Flächen und Rohren/Kabeln
- 1 Lenkrolle
- Doppelte Höhenverstellung vom Boden aus: 38 mm oder 76 mm
- 2 tragbare LED-Lampen (250 Lumen) mit Befestigungsmagneten



kg  
200

kg  
7,7



WANDHALTERUNG AUS KUNSTSTOFF FÜR MONTAGEMATTE



**NEW**

**1898/M** > 018980930 <

Druckzerstäuber mit 1,5-l-Tank

~~18,30 €~~  
**11,00 €**

- Verstellbare Düse für Linear- oder Sprühstrahl
- Messskala: 0,5 l - 1 l - 1,5 l
- Verriegelungshebel für kontinuierlichen Strahl
- Nicht verwendbar mit Kohlenwasserstoffen



**2250-O** > 022500011 <

Drehhocker mit Aufbewahrungsschale

~~130,50 €~~  
**76,00 €**

- Runder drehbarer Sitz
- Höhenverstellung durch Gaskolben (410-530 mm)
- 2 Aufbewahrungsschalen für Kleinteile/Werkzeuge, davon ist eine höhenverstellbar
- 5 Lenkrollen



**1898/C** > 018980940 <

Zerstäuber, 25 l, auf Rädern

~~295,00 €~~  
**179,00 €**

- Doppelfunktion: Sprühen, Schäumen
- Tank aus lackiertem Stahl
- Flachdüse aus Edelstahl
- Verdrehsicheres Rohr
- Tankdruckmesser
- Tankstandsanzeige

**Technische Daten:**

- Fassungsvermögen Tank: 25 l
- Länge Versorgungsrohr: 5 m
- Max. Betriebsdruck: 4-5 bar
- Länge Flachdüse: 0,65 m
- Max. Tankdruck: 8 bar



**3002** > 030020001 <

Montageroller und Sitz

~~137,50 €~~  
**79,00 €**

- Stahlstruktur
- PVC-Überzug mit Schaumgummipolsterung
- Mit schneller Verstellmöglichkeit: Montageliege oder Montagesitz

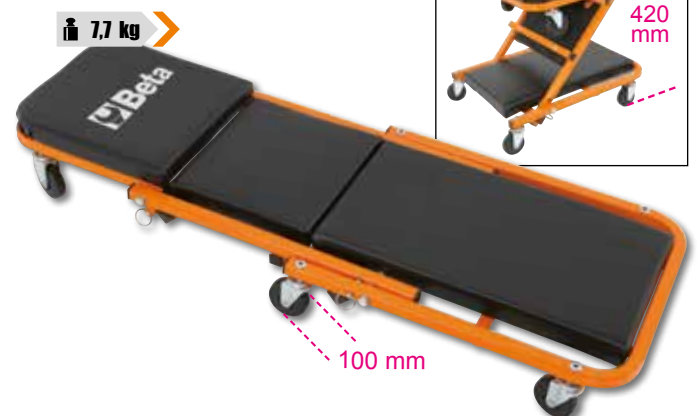

kg  
7,7

420 mm

100 mm



# 3028

HYDRAULISCHE PRESSE



Hydraulic bench press



	kg		€	€
<b>3028 15</b>	57	030280015	<del>1.260,00 €</del>	<b>715,00 €</b>
<b>3028 20</b>	98	030280020	<del>1.830,00 €</del>	<b>1.035,00 €</b>
<b>3028 30</b>	132	030280030	<del>2.550,00 €</del>	<b>1.429,00 €</b>
<b>3028 50</b>	241	030280050	<del>4.470,00 €</del>	<b>2.520,00 €</b>

	3028 15	3028 20	3028 30	3028 50
Maximale Kapazität	15 t	20 t	30 t	50 t
Manuelle Pumpe mit 2 Geschwindigkeitseinstellungen	✓	✓	✓	✓
Beweglicher Kolben	✓	✓	✓	✓
Hydraulische Sicherheit bei Überlastung	✓	✓	✓	✓
Messgerät	✓	✓	✓	✓
Satz v-förmiger Prismen	✓	✓	✓	✓
Hebevorrichtung	X	X	X	✓

## 3028/KP < 030280055 >

Splinttreibersatz und Platte für Art. 3028

~~158,50 €~~  
**90,90 €**

Abmessungen Splinttreiber:

- Ø10X90mm
- Ø12X90mm
- Ø16X90mm
- Ø18X115mm
- Ø20X115mm
- Ø22X115mm
- Ø25X140mm
- Ø30X140mm



## 3027PR/N < 030270410 >

Presse-Untergestell für Abziehen/Einsetzen von Naben, Lagern und Silentblock

~~329,00 €~~  
**187,00 €**

Das Universal-Pressen-Untergestell von Beta ist der perfekte Verbündeter für den einfachen Aus-/Einbau von Naben, Lagern und Silentblock. Mit einer maximalen Tragfähigkeit von bis zu 20t, einem Arbeitsbereich von 135 ÷ 150 mm und eine Anpassungsfähigkeit unregelmäßige Formen ist dieses Gerät die ideale Lösung für die anspruchsvollsten Werkstätten.

Technische Daten:

- Arbeitsbereich: min. 135 mm - max. 150 mm
- Maximale Tragfähigkeit: 20 t



**3029/2T**

030290020

**Abgeflachter hydraulischer Heber 2 Tonnen mit 4 Rädern**

~~508,00 €~~  
**289,00 €**

- Schnellvorschubpedal
- Stahlstruktur und Nylon-Räder
- Mindesthöhe 75 mm



H min-Max mm	L mm	L1 mm
75÷500	720	290



**3029L/2T**

030290120

**Abgeflachter hydraulischer Heber 2 Tonnen, lange Ausführung**

~~590,00 €~~  
**335,00 €**

- Ermöglicht das Arbeiten an Fahrzeugen mit niedriger Höhe vom Boden und internem Hebepunkt
- Gesteuerte Absenkgeschwindigkeit
  - Schnellvorschubpedal
  - Nylon-Räder



H min-Max mm	L mm	L1 mm
75÷520	930	295



**3033E/3T**

030330130

**Hydraulischer Heber, 3 Tonnen**

~~475,00 €~~  
**295,00 €**

- Gesteuerte Absenkgeschwindigkeit
- Nylon-Räder



H min-Max mm	L mm	L1 mm
95÷515	700	370



**3030/2T**

030300020

**Abgeflachter hydraulischer Heber 2T mit 6 Rädern**

~~968,00 €~~  
**549,00 €**

- Optimale Handhabung des Hebers auf unebenem und unregelmäßigem Boden
- Doppelklappräder aus Kunststoffmaterial (PTFE) vorne
- Das Pedal gewährleistet eine schnelle Annäherung

H min-Max mm	L mm	L1 mm
85÷520	860	400



**3029AL/1,5T**

030290015

**Hydraulikheber aus Aluminium mit 1,5 t Tragfähigkeit**

~~498,00 €~~  
**219,00 €**

Aluminium-Wagenheber 3029AL/1,5 t, der perfekte Verbündete für alle Motorbegeisterte. Mit einem Gewicht von nur 15 kg und einer Tragfähigkeit von 1,5 t ist er die perfekte Kombination aus Leistung und Zweckmäßigkeit, ideal für die unvorhersehbarsten und kritischsten Situationen.

H min-Max mm	L mm	L1 mm
76÷355	550	240

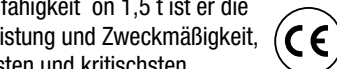

**3030H/2T** >>> >>> 030300220 <<<

**Hydraulischer Hi-Lift Heber, 2 Tonnen, mit 6 Rädern**

Ermöglicht das Arbeiten an Fahrzeugen in großer Höhe vom Boden aus und mit einem langen Stoßdämpferweg

- Gesteuerte Absenkgeschwindigkeit
- Schnellvorschubpedal
- Nylon-Räder

~~810,00 €~~  
**459,00 €**

H min-Max mm	L mm	L1 mm
85÷780	1010	300



**2 t**

**3033/3T** >>> >>> 030330030 <<<

**Hydraulischer Heber 3t lange Ausführung**

- Für die Verwendung an Kleintransportern geeignet
- Polyamid-Räder

~~1.280,00 €~~  
**729,00 €**

H min-Max mm	L mm	L1 mm
140÷520	1180	370



**3 t**

**3065/40-20T** >>> >>> 030650200 <<<

**Lufthydraulischer Wagenheber, 40/20 Tonnen**

- Geeignet für Verwendung an schweren Fahrzeugen
- Einfache Handhabung, auch für mobile Reparaturarbeit
- automatische Kolbenrückführung
- 2 Absenkventile mit Geschwindigkeitskontrolle unter Belastung

~~3.610,00 €~~  
**2.015,00 €**

H min-Max mm	L mm	L1 mm
150÷300	525	300



**40-20 t**

**3067/60-15T** >>> >>> 030670120 <<<

**Lufthydraulischer Wagenheber, 60-30-15 t**

- Automatische Kolbenrückführung
- 2 Absenkventile mit Geschwindigkeitskontrolle unter Belastung
- Mit zwei Verlängerungen (70 und 120 mm) geliefert
- Versorgungsdruck: 8-10 bar
- Luftverbrauch: 600 l/min

~~5.310,00 €~~  
**3.025,00 €**

H min-Max mm	L mm	L1 mm
120÷255	660	250



**60-30-15 t**



**3023**

030230050

Halter für Getriebeheber mit Schraubeneinstellung

~~256,00 €~~  
**151,00 €**

**MAX. TRAGFÄHIGKEIT:  
350 KG**

H min-Max mm	Ø mm
1350÷2030	300



**3011T**

Hydraulische Heber



	C max kg	H min+max mm		€
<b>3011T 2</b>	2000	174÷369	030110020	<del>108,00 €</del> <b>56,90 €</b>
<b>3011T 3,5</b>	3000	170÷366	030110035	<del>128,50 €</del> <b>62,00 €</b>
<b>3011T 5</b>	6000	203÷467	030110050	<del>135,50 €</del> <b>73,00 €</b>
<b>3011T 10</b>	10000	220÷484	030110100	<del>203,00 €</del> <b>107,00 €</b>
<b>3011T 15</b>	15000	230÷497	030110150	<del>248,00 €</del> <b>135,00 €</b>
<b>3011T 20</b>	20000	245÷521	030110200	<del>311,00 €</del> <b>179,00 €</b>
<b>3011T 32</b>	32000	260÷420	030110320	<del>323,00 €</del> <b>190,00 €</b>
<b>3011T 50</b>	50000	280÷450	030110500	<del>374,00 €</del> <b>225,00 €</b>

**3010T**

Böcke, 1 Paar

	C max kg	H min+max mm		€
<b>3010T 2</b>	2000	280÷425	030100002	<del>120,50 €</del> <b>66,50 €</b>
<b>3010T 3</b>	3000	285÷430	030100003	<del>143,50 €</del> <b>78,00 €</b>
<b>3010T 6</b>	6000	400÷580	030100006	<del>208,00 €</del> <b>112,00 €</b>
<b>3010T 10</b>	10000	471÷735	030100010	<del>358,00 €</del> <b>190,00 €</b>



**3010H**

Stützböcke, schwere Ausführung

	C max kg	H min+max mm	L x L1 mm	kg		€
<b>3010H631-T15</b>	15,000	445÷631	300x300	22,5	030100150	<del>387,00 €</del> <b>219,00 €</b>
<b>3010H1077-T15</b>	15,000	645÷1077	300x300	30	030100165	<del>486,00 €</del> <b>269,00 €</b>



**3010V**

Stützböcke, schwere Ausführung, mit Schraubverstellung

	C max kg	H min+max mm	L / L1 mm		€
<b>3010V600-T20</b>	20,000	410÷600	330x330	030100200	<del>564,00 €</del> <b>315,00 €</b>
<b>3010V1090-T20</b>	20,000	665÷1090	460x460	030100220	<del>717,00 €</del> <b>410,00 €</b>



**3006** > < 030060000

**Hebevorrichtung und Positionierer für Räder von Traktoren und Baggern**

- Max. Tragfähigkeit 1200 kg
- Minimaler Raddurchmesser 1000 mm
- Maximaler Raddurchmesser 2200 mm
- Maximale Reifendicke 800 mm

2.180,00 €  
**1.135,00 €**



**1,5 t**

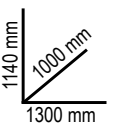

**3014SAR** > < 030140360

**Klappbarer Motorhaltebock**

- Leicht einklappbar mit erheblicher Platzeinsparung
- Ermöglicht die 360° Drehung des Motors oder des Getriebes
- Garantiert maximale Sicherheit und Stabilität während den Eingriffen

1.700,00 €  
**975,00 €**

**MAX. TRAGFÄHIGKEIT: 450 KG**

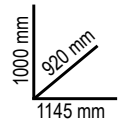

**3024** >

**Klappbarer Hydraulikkran mit doppeltwirkender Pumpe**

Unser kompakter und handlicher Hydraulikkran ist die ideale Lösung bei begrenztem Platzangebot oder für Arbeiten, die eine geringe Belastung erfordern. Mit seiner schlanken, aber robusten Konstruktion, den klappbaren Stützhebeln und der um 200° drehbaren Pumpeneinheit bietet er auch in engen Situationen Komfort und Zweckmäßigkeit. Perfekt für Profis, die keine großen Lasten handhaben müssen. Der Ladearm ist in 5 Positionen verstellbar, erreicht eine maximale Höhe von 2300 mm und hat eine Reichweite von 960 bis 1350 mm. Verlassen Sie sich auf unseren Kran, um Ihre Arbeit durch Effizienz und Vielseitigkeit zu optimieren.

	3024 0.6	3024 1.0
Maximale Kapazität	600 kg	1000 kg
Fach verstellbarer Lastarm:	400-450-500-550-600 kg	600-700-800-900-1000 kg
Max. Höhe	2300 mm	2300 mm
Size (LxHxPxP1)	1375x1540x370x942 mm	1450x1550x390x960 mm

	kg		€
<b>3024 0,6</b>	73	030240006	<del>850,00 €</del> <b>485,00 €</b>
<b>3024 1,0</b>	88	030240010	<del>1.190,00 €</del> <b>675,00 €</b>



**3025N/PF** > < 030250111

**Klappbarer hydraulischer Kran mit doppeltwirkender Pumpe**



~~573,00 €~~  
**325,00 €**

**MAXIMAAL HEFVERMOGEN: 300 KG**

**3022**

**Hydraulischer Gruben- und Unterflurheber**

Kompakt und vielseitig erleichtert der Gruben-Hydraulikheber das Ein- und Ausbauen von Getrieben, Fahrgestellen und anderen Bauteilen. Mit einer einstellbaren Hubhöhe von bis zu 1975 mm und einer maximalen Tragfähigkeit von 300 kg ist er ideal für Werkstattarbeiten. Der stufenlose Verriegelungsmechanismus und die schwenkbaren Räder machen ihn besonders manövrierfreundlich.



	C max kg	H min+max mm	Fußpumpe		€
<b>3022 0,3</b>	300	1140 ÷ 1975	✓	030220003	<del>484,00 €</del> <b>269,00 €</b>
<b>3022 0,6</b>	600	1140 ÷ 1975	✓	030220006	<del>583,00 €</del> <b>329,00 €</b>
<b>3022 1,0</b>	1000	1167 ÷ 2007	✓	030220010	<del>715,00 €</del> <b>385,00 €</b>



**3026**

**Hydraulischer Getriebeheber**

	Max. Tragfähigkeit	Fußpumpe	H min+max mm	UL-Sicherheitsventil	kg		€
<b>3026 0,3</b>	300	✓	1120 ÷ 1970 mm	✓	24,7	030260003	<del>836,00 €</del> <b>459,00 €</b>
<b>3026 0,5</b>	500	✓	1140 ÷ 1990 mm	✓	31	030260005	<del>994,00 €</del> <b>515,00 €</b>
<b>3026 1,0</b>	1000	✓	1140 ÷ 1990 mm	✓	37,8	030260010	<del>1.200,00 €</del> <b>599,00 €</b>



**3026/SP**

030260505

**Universal-Getriebeabstützung**

~~823,00 €~~  
**395,00 €**

- Ermöglicht einem Bediener schnellen und sicheren Ab- und Anbau des Getriebes von PKWs und Nutzfahrzeugen sowie Offroad-Fahrzeugen.
- Geeignet für Stände mit ø 25-30-35-45 mm
- Max. Gewicht: 150 kg
- Höhe: 250 mm



**3026 2P/1,5-0,6**

030260015

**Zweistufiger hydraulischer Gruben- und Unterflurheber**

~~2.860,00 €~~  
**1.639,00 €**

- Zweistufiger Kolbenaufstieg
- Verchromter Doppelständer
- UL-Sicherheitsventil
- Überwachung der Absenkgeschwindigkeit
- Schwenkbare Räder
- Ablassknopf
- Maximale Tragfähigkeit im ersten Hubstadium: 1500 kg
- Maximale Tragfähigkeit im zweiten Hubstadium: 600 kg





**Robur**

Hebebänder, veilchenfarben,  
doppellagig, verstärkte Längslöcher,  
aus hochfestem Polyester (PES)  
EN 1492-1

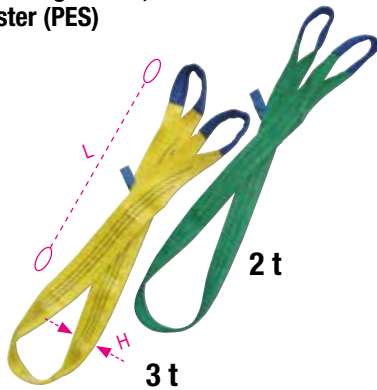

	L m	H mm	WLL kg		€
8153 1-T2	1	60	2	081530010	<del>10,40 €</del> <b>6,60 €</b>
8153 2-T2	2	60	2	081530020	<del>16,10 €</del> <b>10,00 €</b>
8153 3-T2	3	60	2	081530030	<del>21,90 €</del> <b>13,00 €</b>
8153 4-T2	4	60	2	081530040	<del>27,00 €</del> <b>17,00 €</b>
8156 2-T3	2	90	3	081560020	<del>24,10 €</del> <b>14,50 €</b>
8156 3-T3	3	90	3	081560030	<del>33,50 €</del> <b>21,00 €</b>
8156 4-T3	4	90	3	081560040	<del>41,50 €</del> <b>25,50 €</b>
8156 6-T3	6	90	3	081560060	<del>58,50 €</del> <b>35,00 €</b>

**8181-8182**

Ratschensatz, hochfestes  
Polyesterband (PES)  
1 Haken



EN 12195-2



	L m	LC kg	PCS x bag		€
8181 6/B4	6	1000	4	081810916	<del>82,50 €</del> <b>44,00 €</b>
8182 8,5/B2	8,5	2000	2	081821885	<del>72,50 €</del> <b>38,50 €</b>



**8190**

Zurrkette mit Ratschenspanner, 2 Lasthaken,  
Güteklasse 8

EN12195/3

<b>NEW</b>	Ø mm	LC daN	Ø mm	LC daN		€
8190 8	8	4000	X	X	081900008	<del>60,50 €</del> <b>33,00 €</b>
8190 10	10	6300	8	4000	081900010	<del>91,50 €</del> <b>49,50 €</b>



**8145VX**

Handkettenzüge,  
kompakt

Technische Daten:

- Mindest-Sicherheitskoeffizient: 4
- Kennplatte mit Seriennummer

Verfügbare Zertifikationen:

- Herstellerbescheinigung
- CE-Konformitätserklärung
- Abnahmeprüfzeugnis Typ 2.2 UNI EN10204
- Produktspezifikation

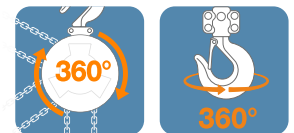
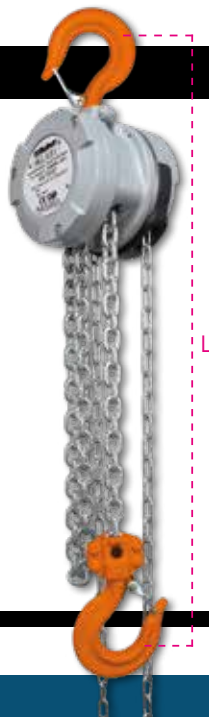

TUV CERTIFICATION  
EN 13157

	WLL kg	L m	kg		€
8145VX 125	125	3	2,5	081450001	<del>325,00 €</del> <b>171,00 €</b>
8145VX 500	500	3	4,5	081450005	<del>380,00 €</del> <b>199,00 €</b>

**NEW**

## 3050/600

### Elektrohydraulische Motorrad-Hebebühne 600 kg

- Elektrische, mechanische und hydraulische Sicherheitsvorrichtungen
- Tragfähigkeit: 600 kg
- Integriertes elektrohydraulisches Steuergerät: 230V - 50 Hz
- Hydraulikpumpe
- geregelte Absenkgeschwindigkeit
- Sicherheitsventil mit Öffnungssperre bei unabsichtlichen Durchschneiden der Leitung
- Steuertastentafel
- Zertifiziert TÜV-Zulassung

~~6.480,00 €~~  
3.465,00 €



198 kg



H min-Max mm	L mm
180+1300	2100

Ral 2011	Ral 7016	Ral 3000
030500201	030500202	030500203



## 3040C

030400002

### Hinterer Ständer für Motorrad, verstellbar

- Beinhalten ein Paar Schieber V-Form
- Beinhalten ein Paar Schieber L-Form

~~95,50 €~~  
54,90 €

## 3041C

030410002

### Vorderer Ständer für Motorrad, verstellbar

- Beinhalten ein Rollenadapterpaar
- Beinhalten ein Kegeladapterpaar

~~89,50 €~~  
51,50 €



- Mattschwarze Lackierung
- 4 thermoplastische Gummiräder



## 3043C

030430002

### Einradmotorradständer links

- Mattschwarze Lackierung
- 4 thermoplastische Gummiräder
- Bolzen fakultativ

~~117,50 €~~  
66,00 €



## 2002/B27 SBK

020020927

### Reisewerkzeug für Motorräder

#### Stück / Beschreibung

- 8 Doppel Gabelschlüssel
- 9 Innensechskantschlüssel abgewinkelt Ø 1,5-2-2,5-3-4-5-6-8-10 mm
- 3 Schraubendreher gerade 3,5x100-5,5x150-6,5x150 mm
- 2 Schraubendreher Phillips® 4,5x80 - 6x100 mm
- 1 Multifunktionswerkzeug incl. Bits
- 1 LED Inspektionlampe 133 mm
- 1 Sekunden Konstruktionskleber 5 gr
- 1 Isolierband sp.0,15 mm / 19 mm x 25 m
- 50 Kabelbinder 4,8x300 mm
- 1 Werkzeugtasche aus Widerstandsfähigen Polyester

Réf. Beta  
55

96BPC/SC9  
1201E  
1202E  
1778MT  
1833 XS/2  
9851  
BMESB1925NE  
BMN3048  
2002/BV42

~~353,00 €~~  
153,00 €

595X540 mm



2,8 kg



**3910**

039100010

**E-Bike-Heber**

- Maximale zentrale Tretlagerhöhe: 135 cm
- Eingebauter Radzentrierständer
- Innovatives Sperrsystem mit Durchsteckbolzen
- Inklusive Adapter für alle gängigen Gabeln
- Inklusive Adapter für Gabelbefestigung ohne Durchsteckbolzen
- Vollkommen zusammenklappbar und transportfähig
- Gewicht des Hebers: 48 kg

4.270,00 €  
**2.199,00 €**

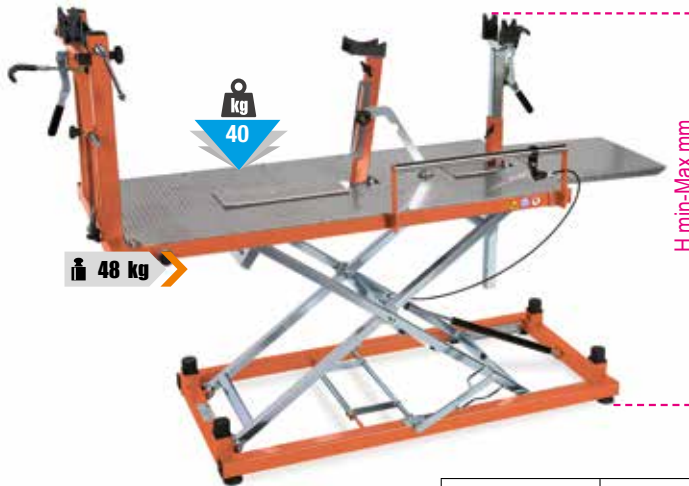

H min-Max mm	L mm
600÷1350	80

**3919MME**

039190010

**Elektrischer Fahrradlift**

- Bis zu 180° drehbare Klemme und Gummibacken
- Tragfähigkeit: 35 kg
- Einstellbare Höhe
- Kann am Boden oder mit optionalem Ständer befestigt werden

5.390,00 €  
**2.859,00 €**



H min-Max mm
2640÷2740

**NEW**

**3918MML**

039180010

**Halteklau mit einem Montagearm, leicht, zusammenklappbar**

- Um 360° drehbare Halteklau
- Tragfähigkeit: 15 kg
- Max. Höhe der Halteklau: 150 cm
- Gewicht des Gestells: 4,5 kg

354,00 €  
**175,00 €**

4,5 kg



**3919MME/P**

039190011

**Selbsttragender Ständer für elektrische Hebebühne**

825,00 €  
**449,00 €**

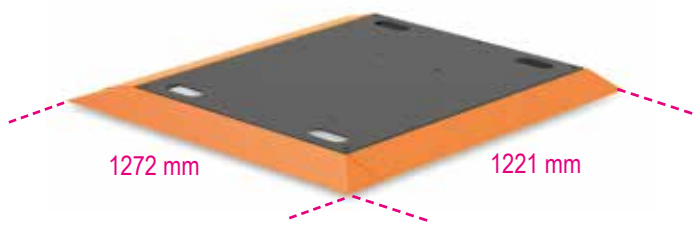

**NEW**

**605BC/15**

006050015

**Drehmomentschlüssel mit Signalgebung, mit Umschaltknarre, für rechtsgängigen Anzugkomakte Ausführung, aus Aluminium, Genauigkeit: ± 4%**

Der kleinste Drehmomentschlüssel im Beta-Sortiment: Kompakt und einfach zu bedienen, vereint er in sich Zweckmäßigkeit und Einfachheit

UNI EN ISO 6789

14" 72

266,00 €  
**140,00 €**



**KOMPAKT:  
NUR 17,5 CM LANG**



Nm	kgfm	lbf.ftn	■	L (mm)	
3÷15	0,3÷1,5	26÷133	1/4"	175	0,1



**NEW**

# WERKSTATT-SETS

4 Sätze, 4 komplette Lösungen für Ihre Arbeit.  
Entdecken Sie die neuen KFZ-Mechaniksätze für alle Arbeiten

## 3033/KVA-1

030330901

KFZ-Set mit Hydraulikheber Artikel 3033E/3T, C51-Rollwagen, Hocker und Schlagschrauber Artikel 1927P/K3 mit 3 Schlag-Einsätzen

~~1.670,00 €~~  
**659,00 €**

C51



3033E/3T



2251NA



1927P/K3



**SIE SPAREN 170,00 €**

Gegenüber dem Einzelkauf der Produkte

**NEW**

## 3033/KVA-2

030330902

KFZ-Set mit Wagenheber 3033E/3T, Montageroller mit Sitz 3002 und Schlagschrauber 1927P/K3 mit 3 Schlag-Einsätzen

~~1.280,00 €~~  
**479,00 €**

3002



3033E/3T



1927P/K3



**SIE SPAREN 132,00 €**

Gegenüber dem Einzelkauf der Produkte

**NEW**

**NEW**

# REIFENWECHSEL-SET

**19270LS/KVA**

019271091

Reifenwechsel Set mit ÖL-freiem Schlagschrauber 19270LS, Drehmomentschlüssel 666/20 Zero-Reset, Reifenfüller 1949GPA und Steckschlüssel Satz 720LC/C3

19270LS



666/20



720LC/C3



~~1.335,00 €~~  
**615,00 €**

1949GPA



**SIE SPAREN 89,40 €**  
Gegenüber dem einzelkauf der produkte

**NEW**

**1927C/KVP**

019271082

Reifenwechsel Set mit Schlagschrauber 1927C, Drehmomentschlüssel 666/20 Zero-Reset, Steckschlüssel: 720LC/C3, 720MRC, 720FRD, 720RNG

1927C



666/20



720LC/C3



720MRC



720FRD



720RNG



~~713,00 €~~  
**305,00 €**



**SIE SPAREN 95,20 €**  
Gegenüber dem einzelkauf der produkte

**NEW**

# DER REVOLUTIONÄRE SCHLAGSCHRAUBER, DER NICHT MEHR GEÖLT WERDEN MUSS



2,5 kg

## 19270LS

019270010

### Schlagschrauber mit Rechts- und Linkslauf OIL-LESS, Körper aus Aluminiumlegierung



827,00 €  
**439,00 €**

Der Schlagschrauber OIL-LESS zeichnet sich durch eine hohe Drehmomentübertragung von 1750 Nm aus, was ihn für jede Anwendung geeignet macht.

- Doppelter Schlagmechanismus
- Drehrichtungsänderung über einen Hebel



12"



Drehzahl im Leerlauf	8.000 U/min
Max. Drehmoment	1.750 Nm
Bolzen-Ø	CI 8.8 M24●36 mm
Bolzen-Ø	CI 12.9 M20●30 mm
Luftanschluss	1/4" GAS
Betriebsdruck	6,2 bar
Innen-Ø Luftschlauch	10 mm
Durchschnittlicher Luftverbrauch	198 l/min

**ZUM PATENT ANGEMELDET**

## 1927P

019270008

### Schlagschrauber mit Rechts- und Linkslauf aus Verbundwerkstoff

- Doppelter Schlagmechanismus
- Leichtes, ausgeglichenes, benutzerfreundliches Modell
- Drehrichtungsänderung über einen Hebel
- 3-stufige Einschraubung
- Luftaustritt am Griff
- Schwingungsdämpfender Griff



12"



510,00 €  
**219,00 €**

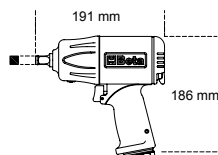

2 kg

**1750 Nm**

Drehzahl im Leerlauf	U/min	7.500
Max. Drehmoment		Dubbele hamer
Max. Drehmoment	Nm	1750
Bolzen-Ø	CI 8.8	M24●36 mm
Bolzen-Ø	CI 12.9	M20●30 mm
Luftanschluss	GAS	1/4"
Betriebsdruck	bar	6,2
Innen-Ø Luftschlauch	mm	10
Durchschnittlicher Luftverbrauch	l/min	290

## 1927E

019270005

### Schlagschrauber mit Rechts- und Linkslauf aus Verbundwerkstoff

- Doppelter Schlagmechanismus
- Drehrichtungsänderung über einen Knopf
- 3-stufige Einschraubung
- Luftaustritt am Griff
- Schwingungsdämpfender Griff



158,50 €  
**88,00 €**

12"

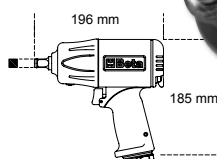

2,4 kg

Drehzahl im Leerlauf	U/min	7.000
Max. Drehmoment		Dubbele hamer
Max. Drehmoment	Nm	750
Bolzen-Ø	CI 8.8	M22●36 mm
Bolzen-Ø	CI 12.9	M18●30 mm
Luftanschluss	GAS	1/4"
Betriebsdruck	bar	6,2
Innen-Ø Luftschlauch	mm	10
Durchschnittlicher Luftverbrauch	l/min	140

## 1927C

019270006

### Schlagschrauber mit Rechts- und Linkslauf aus Verbundwerkstoff

- Doppelter Schlagmechanismus
- Leichtes, ausgeglichenes, benutzerfreundliches Modell
- Drehrichtungsänderung über einen Hebel
- 3-stufige Einschraubung
- Luftaustritt am Griff
- Schwingungsdämpfender Griff



266,00 €  
**145,00 €**

12"

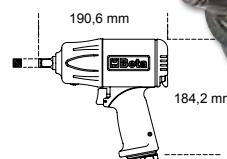

2,1 kg

Drehzahl im Leerlauf	U/min	9.000
Max. Drehmoment		Dubbele hamer
Max. Drehmoment	Nm	950
Bolzen-Ø	CI 8.8	M22●34 mm
Bolzen-Ø	CI 12.9	M18●27 mm
Luftanschluss	GAS	1/4"
Betriebsdruck	bar	6,2
Innen-Ø Luftschlauch	mm	10
Durchschnittlicher Luftverbrauch	l/min	125



1927XM

019270030

Kompakter, umschaltbarer Schlagschrauber

- Einfacher Schlagmechanismus
- Sehr kompakt und leistungsstark
- Einhändig bedienbarer Umschaltknopf
- 3 justierbare An- und Abschraubpositionen
- Abgas durch Handgriff
- Balance-Haken



317,00 €  
167,00 €

12"

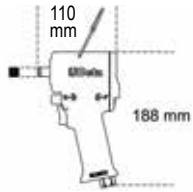

ULTRA COMPACT

Drehzahl im Leerlauf	U/min	10.000
Max. Drehmoment		Einfach
Max. Drehmoment	Nm	770
Bolzen-Ø	Cl 8.8	M22●34 mm
Bolzen-Ø	Cl 12.9	M18●27 mm
Luftanschluss	GAS	1/4"
Betriebsdruck	bar	6,2
Innen-Ø Luftschlauch	mm	10
Durchschnittlicher Luftverbrauch	l/min	122

1,3 kg

1927XM/K5

019270129

Sortiment mit einem Schlagschrauber mit Rechts- und Linkslauf, kompakte Ausführung, und fünf Kraftsteckschlüsseln, im Kunststoffsckoffe



391,00 €  
199,00 €

12"

720 17-19-21-22-24 mm



2,8 kg

307x206x86 mm

1927G

019270050

Kompakter, umschaltbarer Schlagschrauber

- Einzelschlagmechanismus
- Motorkörper aus Aluminium mit Griff aus Verbundmaterial
- Einhändig bedienbarer Richtungs-Umschaltknopf
- 3 verschiedene Leistungsstufen für Eindrehen
- Luftauslass am Griff
- Motor im Kopf verbaut, mit direktem Drehantrieb zur Ausgangswelle, wodurch ein besserer Gewichtsenausgleich des Körpers und somit eine bessere Handhabung gewährleistet ist



496,00 €  
219,00 €

12"



1,2 kg

Drehzahl im Leerlauf	U/min	8.500
Max. Drehmoment	Nm	325
Bolzen-Ø	Cl 8.8	M16●24 mm
Bolzen-Ø	Cl 12.9	M14●21 mm
Luftanschluss	GAS	1/4"
Betriebsdruck	bar	6,2
Innen-Ø Luftschlauch	mm	10
Durchschnittlicher Luftverbrauch	l/min	113

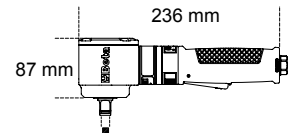

1928XM

019280030

Kompakter, umschaltbarer Schlagschrauber

- Doppelter Schlagmechanismus
- Sehr kompakt und leistungsstark
- Einhändig bedienbarer Umschaltknopf
- 3 justierbare An- und Abschraubpositionen
- Abgas durch Handgriff
- Balance-Haken



678,00 €  
385,00 €

3/4"

SEHR KOMPAKT UND LEISTUNGSSTARK

1600 Nm

Drehzahl im Leerlauf	U/min	4.800
Max. Drehmoment		Dubbele hamer
Max. Drehmoment	Nm	1600
Bolzen-Ø	Cl 8.8	M27●41 mm
Bolzen-Ø	Cl 12.9	M24●36 mm
Luftanschluss	GAS	3/8"
Betriebsdruck	bar	6,2
Innen-Ø Luftschlauch	mm	10
Durchschnittlicher Luftverbrauch	l/min	175



2,9 kg

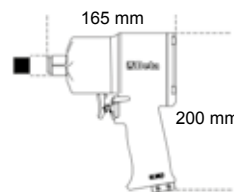

## 1928DA

019280022

### Schlagschrauber mit Rechts- und Linkslauf



980,00 €  
**439,00 €**

3/4"

- Doppelter Schlagmechanismus
- Robustes, kompaktes Modell; hohes Drehmoment
- Drehrichtungsänderung über einen Hebel
- 3-stufige Einschraubung und 3-stufige Ausschraubung
- Luftaustritt am Griff
- Ergonomischer, rutschfester Griff



Drehzahl im Leerlauf	U/min	5.000
Max. Drehmoment		Dubbele hamer
Max. Drehmoment	Nm	1695
Bolzen-Ø	Cl 8.8	M30●46 mm
Bolzen-Ø	Cl 12.9	M27●41 mm
Luftanschluss	GAS	3/8"
Betriebsdruck	bar	6,2
Innen-Ø Luftschlauch	mm	10
Durchschnittlicher Luftverbrauch	l/min	210

4,3 kg

## 1928P

019280006

### Schlagschrauber mit Rechts- und Linkslauf aus Verbundwerksbisiff



1.350,00 €  
**619,00 €**

3/4"

- Doppelter Schlagmechanismus
- Leichtes, ausgeglichenes, benutzerfreundliches Modell
- Drehrichtungsänderung über einen Hebel
- 3-stufige Einschraubung
- Luftaustritt am Griff
- Schwingungsdämpfender Griff

**2100 Nm**



Drehzahl im Leerlauf	U/min	5.000
Max. Drehmoment		Dubbele hamer
Max. Drehmoment	Nm	2100
Bolzen-Ø	Cl 8.8	M30●46 mm
Bolzen-Ø	Cl 12.9	M27●41 mm
Luftanschluss	GAS	3/8"
Betriebsdruck	bar	6,2
Innen-Ø Luftschlauch	mm	10
Durchschnittlicher Luftverbrauch	l/min	221

3,7 kg

## 1930LH

019300030

### Schlagschrauber mit Rechts-/Linkslauf



1.515,00 €  
**835,00 €**

1"

- Doppelschlagmechanismus
- 210 mm (8,3") Welle
- Griff mit neuem Design, 70° Neigung, um das Handgelenk nicht zu ermüden
- Mit zusätzlichem Seitengriff
- 3 verschiedene Leistungsstufen für Ein-/Ausdrehen
- Luftauslass nach unten, im unteren Bereich des Gehäuses
- Optimales Leistungs-/Gewichtverhältnis



7,1 kg

Drehzahl im Leerlauf	U/min	6.000	Luftanschluss	GAS	1/2"
Max. Drehmoment		Dubbele hamer	Betriebsdruck	bar	6,2
Max. Drehmoment	Nm	2441	Innen-Ø Luftschlauch	mm	13
Bolzen-Ø	Cl 8.8	M36●55 mm	Durchschnittlicher Luftverbrauch	l/min	280
Bolzen-Ø	Cl 12.9	M30●46 mm			

## 1930PA

019300032

### Schlagschrauber mit Rechtsund Linkslauf



1.465,00 €  
**790,00 €**

1"

- Doppelter Schlagmechanismus
- Seitengriff
- Drehrichtungsänderung über einen Hebel
- 3-stufige und 3-stufige Ausschraubung
- Luftaustritt am Griff



9,6 kg

Drehzahl im Leerlauf	U/min	3.500
Max. Drehmoment		Dubbele hamer
Max. Drehmoment	Nm	2445
Bolzen-Ø	Cl 8.8	M36●55 mm
Bolzen-Ø	Cl 12.9	M30●46 mm
Luftanschluss	GAS	1/2"
Betriebsdruck	bar	6,2
Innen-Ø Luftschlauch	mm	13
Durchschnittlicher Luftverbrauch	l/min	350

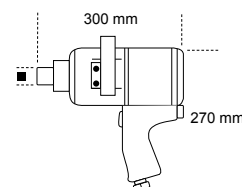

**720ME/C8**

007200525

8 Sechskant-Steckschlüssel für Maschineneinsatz

0 5-6-8-10-12-14-17-19 mm

270x120x45 mm



~~175,50 €~~  
**101,00 €**



**720TX/C6**

007200483

6 Steckschlüssel für Maschineneinsatz, für Torx®-Schrauben

T30-T40-T45-T50-T55-T60



275x120x65 mm

~~143,50 €~~  
**83,50 €**



**720/C24**

007200904

Kraftsteckschlüsselsatz, 24-teilig, Innenvierkant 1/2" phosphatiert, im Blechkasten



420x185x60 mm

	N°	Beschreibung
	720	15 10-12-13-14-15-16-17-18 19-21-22-24-27-30-32 mm
	720L	6 13-17-19-21-22-24 mm
	720LC	3 17-19-21 mm



**720/C12**

007200912

12 Kraftsteckschlüssel

10-11-12-13-14-17-19-22-24-27-30-32 mm

~~223,50 €~~  
**123,00 €**



195x80x55 mm

**728/C10**

007280910

10 Kraftsteckschlüssel

17-19-22-24-27-30-32-36-41-46 mm

~~404,00 €~~  
**219,00 €**



275x120x65 mm



### Schlag Umschaltknarre



- "Rocking dog" Schlagmechanismus mit doppeltem Hammer-Schlagwerk
- Leichtes Anziehen: Das Schlagsystem beseitigt das Drehen des Handgelenks am Ende des Anziehvorgangs und reduziert so die Arbeitszeiten
- Kompakt und leistungsstark: Das maximal erreichbare Drehmoment ist erheblich höher als jenes, das mit einer normalen Knarre erreicht werden kann
- Ergonomischer Gummigriff

#### 1922P1 >> 019220006 <<

68 Nm

~~314,00 €~~  
**179,00 €**

1/4"



164 mm

600 g

#### 1922P3 >> 019220013 <<

136 Nm

~~495,00 €~~  
**279,00 €**

1/2"



292 mm

1,5 kg

Drehzahl im Leerlauf	U/min	700
Max. Drehmoment	Nm	68
Max. Drehmoment	Cl 8.8	M10●16 mm
Bolzen-Ø	Cl 12.9	M8●13 mm
Bolzen-Ø	GAS	1/4"
Luftanschluss	btor	6,2
Betriebsdruck	mm	10
Innen-Ø Luftschlauch	l/min	88

Drehzahl im Leerlauf	U/min	600
Max. Drehmoment	Nm	136
Max. Drehmoment	Cl 8.8	M12●18 mm
Bolzen-Ø	Cl 12.9	M10●16 mm
Bolzen-Ø	GAS	1/4"
Luftanschluss	btor	6,2
Betriebsdruck	mm	10
Innen-Ø Luftschlauch	l/min	113

**HOHE DREHMOMENTE  
OHNE GEGENSCHLÄGE  
AM HANDGELENK**

#### 1937 >> 019370001 <<

### Exzenterschleifer mit Handballengriff, schmierfrei, aus Verbundwerkstoff

- Schmierfrei
- Extrem kompakt und handlich
- Durchmesser Schwingkreis 5 mm
- 6-Loch Klettschleifteller
- Kontinuierliche Geschwindigkeitseinstellung des Motors
- Griff aus weichem, rutschfestem Material
- Vorgesehen für den Anschluss an Saugsysteme mit Drehanschluss
- Ausrichtbarer Luftablass



860 g



~~543,00 €~~  
**219,00 €**

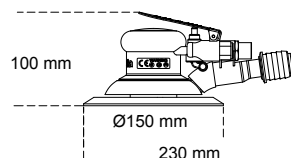

**Durchmesser Schwingkreis 5 mm**

Drehzahl im Leerlauf	U/min	12.000
Max. Drehmoment	kW	0,18
Max. Drehmoment	mm	150
Bolzen-Ø		5/16"-24
Bolzen-Ø	GAS	1/4"
Luftanschluss	btor	6,2
Betriebsdruck	mm	10
Innen-Ø Luftschlauch	l/min	170

#### 1942A >> 019420000 <<

### Blechsäge

- Leistungsstarkes, handliches Werkzeug für professionelle Lackierung
- Ideal zum Schneiden von Karosserien, Auslassen und Auspuffen, Aluminium und Kunststoffen
- Komplett mit Gummigriff, PVC-Abflussrohr und Anschlusschlauch geliefert
- Luftaustritt hinten



~~383,00 €~~  
**215,00 €**



550 g

Hubzahl/Min.		10.000
Hublänge	mm	10
Luftanschluss	GAS	1/4"
Betriebsdruck	btor	6,2
Innen-Ø Luftschlauch	mm	8
Durchschnittlicher Luftverbrauch	l/min	75

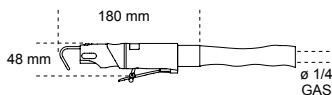

# RENEGADE

## SPORTLICHER-MODISCHER-STIL



EN ISO 20345 2022



### 7340VA

Schuhe RENEGADE aus hoch atmungsaktivem Mesh-Gewebe, mit Schnürsystem ABisP

~~197,50 €~~  
**109,00 €**



495 g

S1PS FO SR HRO

Verfügbare Größen: von 37 to 48

☒ von 073400537 bis 073400548

### 7340G

Schuhe RENEGADE aus hoch atmungsaktivem Mesh-Gewebe, mit traditionellem Schnürsystem

~~160,50 €~~  
**91,50 €**



495 g

S1PS FO SR HRO

Verfügbare Größen: von 37 to 48

☒ von 0734000637 bis 073400648

### 7341V

Schuhe RENEGADE aus festem und hoch atmungsaktivem geflochtenem Gewebe, mit grünen Details

~~169,00 €~~  
**93,50 €**



495 g

S1PS FO SR HRO

Verfügbare Größen: von 37 to 48

☒ von 073410537 bis 073410548

### 7341Y

Schuhe RENEGADE aus festem und hoch atmungsaktivem geflochtenem Gewebe, mit gelben Details

~~169,00 €~~  
**93,50 €**



495 g

S1PS FO SR HRO

Verfügbare Größen: von 37 to 48

☒ von 073410637 bis 073410648

### 7342N

Schuhe RENEGADE aus Mikrofaser, wasserabweisend

~~179,50 €~~  
**102,00 €**



500 g

S3S FO SR HRO

Verfügbare Größen: von 37 to 48

☒ von 073420537 bis 073420548

### 7343N

Schnür-Stiefel RENEGADE aus Mikrofaser, wasserabweisend

~~195,50 €~~  
**109,00 €**



510 g

S3S FO SR HRO

Verfügbare Größen: von 37 to 48

☒ von 073430537 bis 073430548

# FitEvolution



## DAS PATENTIERTE SYSTEM FIT4YOU

### 7272V

Schuhe FitEvolution aus festem und hoch atmungsaktivem geflochtenem Gewebe

~~171,00 €~~  
**95,50 €**



**550 g**  
S1 PS FO SR ESD

Verfügbare Größen: von 37 to 48  
von 072720137 bis 072720148

### 7270Y

Schuhe FitEvolution aus hoch atmungsaktivem Mesh-Gewebe

~~171,00 €~~  
**95,50 €**



**550 g**  
S1 PS FO SR ESD

Verfügbare Größen: von 37 to 48  
von 072700137 bis 072700148

### 7271V

Schuhe FitEvolution aus Wildleder, perforiert

~~171,00 €~~  
**95,50 €**



**550 g**  
S1 PS FO SR ESD

Verfügbare Größen: von 37 to 48  
von 072710137 bis 072710148

### 7273G

Schuhe FitEvolution aus Nubukleder, wasserabweisend

~~175,50 €~~  
**98,00 €**



**590 g**  
S3 S FO SR ESD

Verfügbare Größen: von 37 to 48  
von 072730137 bis 072730148

### 7274G

Schuhe FitEvolution aus Nubukleder, wasserabweisend

~~181,50 €~~  
**102,00 €**



**650 g**  
S3 S FO SR ESD

Verfügbare Größen: von 37 to 48  
von 072740237 bis 072740248

### 7275N

Schuhe FitEvolution aus Mikrofaser, wasserabweisend

~~175,50 €~~  
**98,00 €**



**590 g**  
S3 S FO SR ESD

Verfügbare Größen: von 37 to 48  
von 072750237 bis 072750248



Beta  
O-Gravity



7352B

Schuhe aus Mesh-Gewebe, hoch atmungsaktiv, mit TPU-Einsätzen

~~152,50 €~~  
**86,00 €**

EN ISO  
20345 : 2022  
+ T01 : 2024



450 g

S1PL FO SR HRO

Verfügbare Größen: von 38 to 48  
von 073520138 bis 073520148

7352G

Schuhe aus Mesh-Gewebe, wasserabweisend, mit TPU-Einsätzen

~~158,00 €~~  
**89,00 €**

EN ISO  
20345 : 2011



450 g

S1P HRO SRC ESD



Verfügbare Größen: von 38 to 48  
von 073520338 bis 073520348

ACTIVE



7317NA

Wildlederschuhe, perforiert mit Mikrofaserverstärkung im Fersenbereich

~~83,00 €~~  
**48,50 €**

EN ISO  
20345 : 2022  
+ T01 : 2024



S1PL FO SR

Verfügbare Größen: von 35 to 48  
von 073170135 bis 073170148

7320NA

Schuhe aus Nubukleder, wasserabweisend, mit abriebfester Verstärkung auf der Zehenschutzkappe

~~87,50 €~~  
**50,50 €**

EN ISO  
20345 : 2022  
+ T01 : 2024



S3L FO SR

Verfügbare Größen: von 35 to 48  
von 073200535 bis 073200548

BASIC PLUS

NEW



7200BP

Schuhe aus Wildleder mit Einsätzen aus hoch atmungsaktivem Mesh-Gewebe

~~60,50 €~~  
**35,00 €**



S1PS FO SR

Verfügbare Größen: von 35 to 48  
von 072000635 bis 072000648

7203BP

Schnür-Stiefel aus wasserabweisendem Glattleder, rasch abstreifbar

~~69,50 €~~  
**40,50 €**



S3S FO SR RS

Verfügbare Größen: von 35 to 48  
von 072030635 bis 072030648

**7569NG**



**3-in-1-Langarm-Jacke, wasserdicht**

~~186,00 €~~  
**105,00 €**

- **Äußere Jacke:** 100 % Polyester
- Jacke mit wasserdichter, winddichter und atmungsaktiver TPU-Membran (Wassersäulenbeständigkeit bis zu 8.000 mm - Atmungsaktivität 3.000 mvp)
- **Innenweste** 100 % Nylon und 100% Polyester-Wattierung, 100 g/m<sup>2</sup>



Größe	XS	S	M	L	XL	2XL	3XL
Artikelnummer	075690000	075690001	075690002	075690003	075690004	075690005	075690006

**7565NG**

**Sweatshirt, mit langem Reißverschluss**

~~71,50 €~~  
**40,50 €**

- 60 % Baumwolle, 40 % Polyester, 280 g/m<sup>2</sup>
- Elastische Taille



Größe	XS	S	M	L	XL	2XL	3XL
Artikelnummer	075650400	075650401	075650402	075650403	075650404	075650405	075650406

**7570NG**



**Stretch-Mehrtaschen-Arbeits Hose**

~~78,00 €~~  
**39,50 €**

- 94 % Polyester, 6 % Spandex, 140 g/m<sup>2</sup>,
- Verstärkte Taschen, elastische Taille
- Schmale Passform



Größe	XS   46	S   48	M   50	L   52	XL   54	2XL   56	3XL   58
Artikelnummer	075700000	075700001	075700002	075700003	075700004	075700005	075700006

**7571NG**



**Stretch-Mehrtaschen-Arbeitsshorts**

~~67,00 €~~  
**32,50 €**

- 94 % Polyester, 6 % Spandex, 140 g/m<sup>2</sup>
- Verstärkte Taschen, elastische Taille
- Schmale Passform



Größe	XS   46	S   48	M   50	L   52	XL   54	2XL   56	3XL   58
Artikelnummer	075710000	075710001	075710002	075710003	075710004	075710005	075710006

**NEW TOP LINE HIGH PERFORMANCE**



**7342N Renegade** 82

7982N



079820000

Schwarze Kappe mit gewölbtem Schild

~~11,20 €~~  
6,50 €



7643G



Sweatshirt mit kurzem Reißverschluss,

- 80% Baumwolle, 20% Polyester, 280 g/m<sup>2</sup>
- Anthrazit/hellgrau

~~55,00 €~~  
31,00 €



	XS	S	M	L	XL	2XL	3XL
	076430000	076430001	076430002	076430003	076430004	076430005	076430006

7642G

Sweatshirt mit Rundhalsausschnitt mit schwarzen Einsätzen an Schultern und neongrünen Details

- 60 % Baumwolle, 40 % Polyester, 240 g/m<sup>2</sup>

~~36,50 €~~  
20,90 €



	XS	S	M	L	XL	2XL	3XL
	076420000	076420001	076420002	076420003	076420004	076420005	076420006

7821SG



Stretch-Mehrtaschen-Arbeitsshorts, leichte Ausführung

- 39% Baumwolle, 61% Polyester
- Mechanical-Stretch-Ripstop, 170 g/m<sup>2</sup>, grau Knieschonertaschen und Stretch-Einsätze an den Taillenseiten
- Normale Passform

~~55,00 €~~  
31,00 €



**STRETCH**  
RIPSTOP LIGHT & STRONG



	XS   46	S   48	M   50	L   52	XL   54	2XL   56	3XL   58
	078210100	078210101	078210102	078210103	078210104	078210105	078210106

7820SG



Stretch-Mehrtaschen-Arbeitshose, leichte Ausführung

- 39% Baumwolle, 61% Polyester
- Mechanical-Stretch-Ripstop, 170 g/m<sup>2</sup>, grau Knieschonertaschen und Stretch-Einsätze an den Taillenseiten
- Normale Passform

~~70,50 €~~  
40,00 €



**STRETCH**  
RIPSTOP LIGHT & STRONG



	XS   46	S   48	M   50	L   52	XL   54	2XL   56	3XL   58
	078200100	078200101	078200102	078200103	078200104	078200105	078200106



7340VA  
Renegade 82



## 7548D

T-Shirt mit Graffiti-Aufdruck

- 100 % Baumwolle, 150 g/m<sup>2</sup>, schwarz



~~16,50 €~~  
9,90 €

	XS	S	M	L	XL	2XL	3XL
075480600	075480601	075480602	075480603	075480604	075480605	075480606	

**NEW**

## 7548T

T-Shirt mit modernem Aufdruck

- 100 % Baumwolle, 150 g/m<sup>2</sup>, schwarz



~~16,50 €~~  
9,90 €

	XS	S	M	L	XL	2XL	3XL
075480700	075480701	075480702	075480703	075480704	075480705	075480706	

**NEW**

## 7550

Bequemes und atmungsaktives technisches Arbeits-T-Shirt für maximalen Komfort unter allen Arbeitsbedingungen

- 70% Polyester 37.5<sup>®</sup>
- 30% doppelseitiges Polyestergewebe
- 120 g/m<sup>2</sup>

**LEICHT UND  
ATMUNGSAKTIV**

37.5<sup>®</sup>-TECHNOLOGIE  
HYPOALLERGENE UND  
HAUTFREUNDLICHE TECHNOLOGIE

~~45,50 €~~  
25,90 €



	XS	S	M	L	XL	2XL	3XL
<b>7550G</b>	075500400	075500401	075500402	075500403	075500404	075500405	075500406
<b>7550N</b>	075500500	075500501	075500502	075500503	075500504	075500505	075500506

## 7935MG

Arbeitsoverall

- 97 % Baumwolle, 3 % Stretch-Gewebe, 220 g/m<sup>2</sup>, grau

*Cotton*



~~118,50 €~~  
65,00 €

	XS   46	S   48	M   50	L   52	XL   54	2XL   56	3XL   58
079350400	079350401	079350402	079350403	079350404	079350405	079350406	

## 7930MG

Mehrtaschen-Arbeitschhose

- 97 % Baumwolle, 3 % Stretch-Gewebe, 220 g/m<sup>2</sup>, grau
- Elastische Taille

*Cotton*



~~67,50 €~~  
36,90 €

	XS   46	S   48	M   50	L   52	XL   54	2XL   56	3XL   58
079300400	079300401	079300402	079300403	079300404	079300405	079300406	

# LINEA EASY

- 65 % Polyester, 35 % Baumwolle, 180 g/m<sup>2</sup>
- Knieschonertaschen
- Einsätze: "Oxford"-Polyester/PU

## 7860

Arbeitschhose, leichte Ausführung, 180 g/m<sup>2</sup>

~~60,00 €~~  
**32,00 €**

LIGHT

## 7900G

Arbeitschhose Neues Design - Bessere Passform

~~66,50 €~~  
**34,90 €**

	XS   46	S   48	M   50	L   52	XL   54	2XL   56	3XL   58	4XL   60	5XL   62
<b>7860B</b>	078600700	078600701	078600702	078600703	078600704	078600705	078600706	078600707	078600708
<b>7860G</b>	078600800	078600801	078600802	078600803	078600804	078600805	078600806	078600807	078600808
<b>7900G</b>	079000800	079000801	079000802	079000803	079000804	079000805	079000806	079000807	079000808



Grau

Blau



Grau

## 7865G

Arbeitsoverall, leichte Ausführung, 180 g/m<sup>2</sup>

~~95,50 €~~  
**53,00 €**

LIGHT

## 7905G

Arbeitsoverall Neues Design - Bessere Passform

~~104,00 €~~  
**55,50 €**

	XS   46	S   48	M   50	L   52	XL   54	2XL   56	3XL   58	4XL   60	5XL   62
<b>7865G</b>	078650800	078650801	078650802	078650803	078650804	078650805	078650806	078650807	078650808
<b>7905G</b>	079050800	079050801	079050802	079050803	079050804	079050805	079050806	079050807	079050808



Grau

## 7863G

Arbeitslatzhose, leichte Ausführung Neues Design - Bessere Passform

~~73,50 €~~  
**41,50 €**

LIGHT

## 7903G

Arbeitslatzhose Neues Design - Bessere Passform

~~83,00 €~~  
**44,50 €**

	XS   46	S   48	M   50	L   52	XL   54	2XL   56	3XL   58	4XL   60	5XL   62
<b>7863G</b>	078630800	078630801	078630802	078630803	078630804	078630805	078630806	078630807	078630808
<b>7903G</b>	079030800	079030801	079030802	079030803	079030804	079030805	079030806	079030807	079030808

## 7861

Arbeits-Bermuda-Shorts, leichte Ausführung

~~50,00 €~~  
**27,50 €**

LIGHT

	XS   46	S   48	M   50	L   52	XL   54	2XL   56	3XL   58	4XL   60	5XL   62
<b>7861B</b>	078610700	078610701	078610702	078610703	078610704	078610705	078610706	078610707	078610708
<b>7861G</b>	078610800	078610801	078610802	078610803	078610804	078610805	078610806	078610807	078610808



Blau

Grau

### 9526MC

095260020

Espresso-Kaffeemaschine mit Kapseln

~~277,00 €~~  
161,00 €

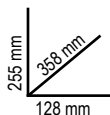

### 9563G

095630050

Bürosessel für Gäste

- Rückenlehnenhöhe: 60 cm
- Maße Sitzfläche: 45 cm x 51 cm
- Gesamthöhe: 110-120 cm
- Basis: 28 cm (Beinlänge) x 50-60 cm (Höhe)



~~300,00 €~~  
147,00 €

### 9566K

095660500

Einrichtungssatz mit 1 Tisch und 3 Hockern Art. 9566S/3, höhenverstellbar

~~449,00 €~~  
269,00 €



### 9574

Arbeitshandschuhe mit Stretch-Manschette, Daumen- und Zeigefingerverstärkung, aus Synthetikleder, Touchscreen-fähig

~~45,50 €~~  
21,50 €



	GRÖSSE	M	L	XL	2XL
9574B		095740102	095740103	095740104	095740105
95740		095740202	095740203	095740204	095740205

### 9577R

Arbeitsoverall im Racing-Stil für den Arbeiter, der eine perfekte Kombination aus Stil und Zweckmäßigkeit sucht



~~175,50 €~~  
78,00 €

#### ZWECKMÄSSIGKEIT

Das 4-WAY STRETCHGEWEBE garantiert maximalen Komfort bei jeder Bewegung.

#### STIL

Die Detailstudie, die Farben und die Inspiration aus der Racing-Welt machen den Anzug zu einem faszinierenden und trendigen Kleidungsstück.



### 9526F

095260005

Mini-Kühlschrank, Energieeffizienzklasse F, 65 Liter Inhalt, schwarz

~~637,00 €~~  
385,00 €



### 9594

095940051

Wanduhr mit Thermometer und Luftfeuchtigkeitsmesser, Durchmesser 26 cm

~~36,50 €~~  
21,00 €



GRÖSSE	S   48	M   50	L   52	XL   54	2XL   56	3XL   58
095770151	095770152	095770153	095770154	095770155	095770156	





# 2025 MOT02 WORLD CHAMPIONSHIP

CELESTINO VIETTI

ALONSO LÓPEZ



998016315

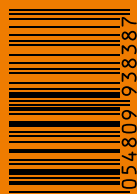

8 405480 919383 87

Verkaufs- und Verwaltungsbüro:  
Beta Tools GmbH / Teichstrasse 6 / 4481 Asten – Austria  
Tel. +43 7224 91191  
[www.beta-tools.com](http://www.beta-tools.com)  
kundendienst@beta-tools.com